

**ROZPORZĄDZENIE
MINISTRA SPRAW WEWNĘTRZNYCH I ADMINISTRACJI¹⁾**

z dnia 2008 r.

**zmieniające rozporządzenie w sprawie flagi oraz oznakowania jednostek pływających i
statków powietrznych Policji**

Na podstawie art. 22b ust. 2 ustawy z dnia 6 kwietnia 1990 r. o Policji (Dz. U. z 2007 r. Nr 43, poz. 277, z późn. zm.²⁾) zarządza się, co następuje:

§ 1.

W rozporządzeniu Ministra Spraw Wewnętrznych i Administracji z dnia 18 kwietnia 2005 r. w sprawie flagi oraz oznakowania jednostek pływających i statków powietrznych Policji (Dz. U. Nr 84, późn. 724) wprowadza się następujące zmiany:

- 1) w § 6 w ust. 1 pkt 6 otrzymuje brzmienie:
„6) kolorami:
 - a) granatowym, z wyjątkiem białego pasa wzdłuż belki ogonowej oraz białej górnej i dolnej części kadłuba, albo
 - b) srebrnym, z wyjątkiem granatowego pasa wzdłuż belki ogonowej.”;
- 2) § 8 otrzymuje brzmienie:
„§ 8. Napis „POLICJA”, o którym mowa w § 6 ust. 1 pkt 3, umieszcza się:
 - 1) po obu stronach przedniej części kadłuba, w kolorze:
 - a) białym - w przypadku oznakowania statku powietrznego kolorem granatowym, albo
 - b) granatowym - w przypadku oznakowania statku powietrznego kolorem srebrnym;
 - 2) na dolnej powierzchni statku powietrznego proporcjonalnie do jego wielkości, w kolorze granatowym.”;
 - 3) załącznik nr 3 otrzymuje brzmienie określone w załączniku do niniejszego rozporządzenia.

¹⁾ Minister Spraw Wewnętrznych i Administracji kieruje działem administracji rządowej - sprawy wewnętrzne na podstawie § 1 ust. 2 pkt 3 rozporządzenia Prezesa Rady Ministrów z dnia 16 listopada 2007 r. w sprawie szczegółowego zakresu działania Ministra Spraw Wewnętrznych i Administracji (Dz. U. Nr 216, poz. 1604).

²⁾ Zmiany tekstu jednolitego zostały ogłoszone w Dz. U. Nr 57, poz. 390, Nr 120, poz. 818, Nr 140, poz. 981 i Nr 165, poz. 1170

§ 2.

Rozporządzenie wchodzi w życie po upływie 14 dni od dnia ogłoszenia.

**MINISTER SPRAW WEWNĘTRZNYCH
I ADMINISTRACJI**

UZASADNIENIE

Niniejszy projekt zmienia rozporządzenie Ministra Spraw Wewnętrznych i Administracji z dnia 18 kwietnia 2005 r. w sprawie flagi oraz oznakowania jednostek pływających i statków powietrznych Policji (Dz. U. Nr 84, poz. 724).

W związku z potrzebą ujednoczenia barw dla statków powietrznych i służbowych pojazdów naziemnych Policji, projekt wprowadza możliwość zastąpienia obecnie dominującego na policyjnych śmigłowcach koloru granatowego, barwą srebrną przyjętą do malowania nowych pojazdów policyjnych oraz zastąpienia, w takim przypadku, koloru białego górnej i dolnej części kadłuba, kolorem srebrnym.

W celu zwiększenia czytelności napisu „POLICJA” na statkach powietrznych w kolorze srebrnym litery napisu będą granatowe.

Ponadto projekt pozwala na eksploatację śmigłowców także w dotychczasowym wzorze malowania, tak by nie ponosić dodatkowych kosztów przemalowania śmigłowców. Ujednoczenie wzoru malowania będzie następowało stopniowo – w pierwszej kolejności nastąpi jedynie na nowych śmigłowcach, a następnie na śmigłowcach obecnie używanych kierowanych do remontu połączonego z wymianą powłok malarskich.

Ze względu na opisany wyżej zakres zamian, uznano za zasadne odstępianie od kompleksowego opracowania projektu rozporządzenia regulującego przedmiotową problematykę, poprzestając na projekcie wprowadzającym jedynie niezbędne zmiany do obecnie obowiązującego rozporządzenia.

Ocena skutków regulacji

1. Wskazanie podmiotów, na które oddziałuje akt normatywny

Projektowane rozporządzenie oddziałuje na jednostki organizacyjne Policji, które mają na wyposażeniu statki powietrzne lub przewiduje się, że takie statki otrzymają.

2. Wyniki przeprowadzonych konsultacji

Stosownie do postanowień § 12 *zarządzenia nr 1144 Komendanta Głównego Policji z dnia 2 listopada 2004 roku w sprawie metod i form wykonywania w Policji zadań w zakresie legislacji, pomocy prawnej i informacji prawnej* projekt nowelizacji rozporządzenia został poddany konsultacjom wewnątrzpolicyjnym.

Zgodnie z art. 129 ustawy z dnia 6 kwietnia 1990 r. o Policji projektowana regulacja nie podlega konsultacjom ze związkami zawodowymi.

3. Wpływ aktu normatywnego na:

a) sektor finansów publicznych, w tym budżet państwa i budżet jednostek samorządu terytorialnego

Projektowana regulacja nie będzie miała wpływu na budżet państwa i budżety jednostek samorządu terytorialnego.

b) rynek pracy

Projektowana regulacja nie będzie miała wpływu na rynek pracy.

c) konkurencyjność gospodarki i przedsiębiorczość, w tym na funkcjonowanie przedsiębiorstw

Projektowana regulacja nie będzie miała wpływu na konkurencyjność gospodarki i przedsiębiorczość, w tym na funkcjonowanie przedsiębiorstw.

d) sytuację i rozwój regionalny

Projektowana regulacja nie będzie miała wpływu na sytuację i rozwój regionalny.

4. Źródła finansowania

Nie przewiduje się wpływu wejścia w życie projektowanego rozporządzenia na budżet państwa i budżety jednostek samorządu terytorialnego.

Wstępna opinia zgodności projektu z prawem Unii Europejskiej

Projektowana regulacja nie jest objęta zakresem regulacji prawa Unii europejskiej.

Za zgodność
pod względem prawnym
i redakcyjnym

DYREKTOR
Departamentu Prawnego MSWiA
Andrzej RUDLIŃSKI

Załącznik do rozporządzenia
Ministra Spraw Wewnętrznych i Administracji
z dnia 2008 r. (poz.)

WZÓR OZNAKOWANIA STATKU POWIETRZNEGO POLICJI

(widok z boku)

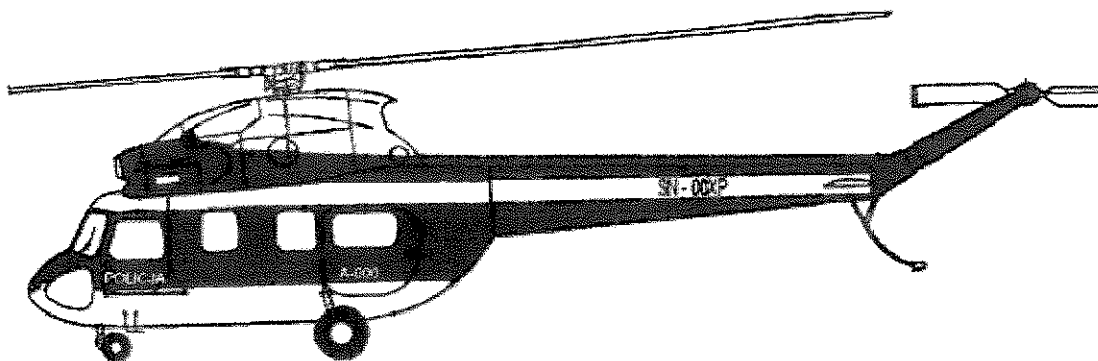

(widok z dołu)

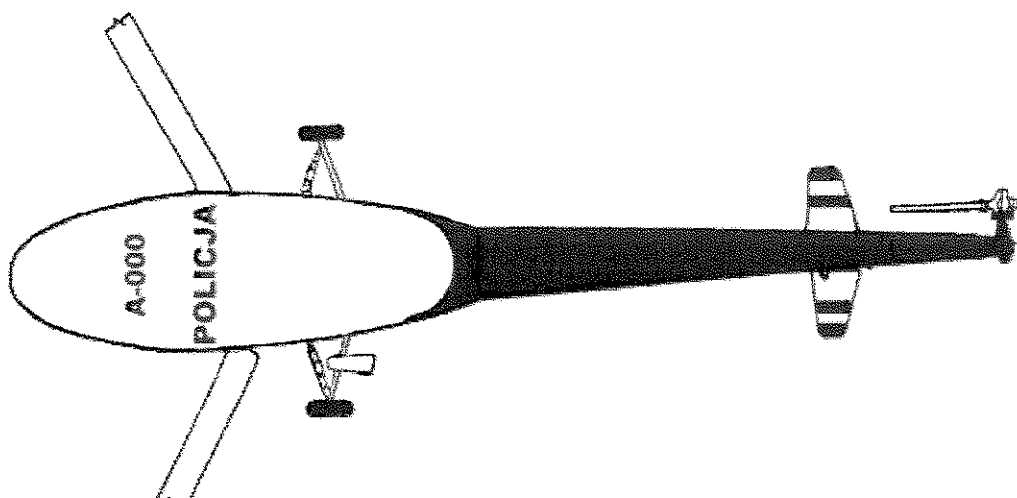

(widok z przodu)

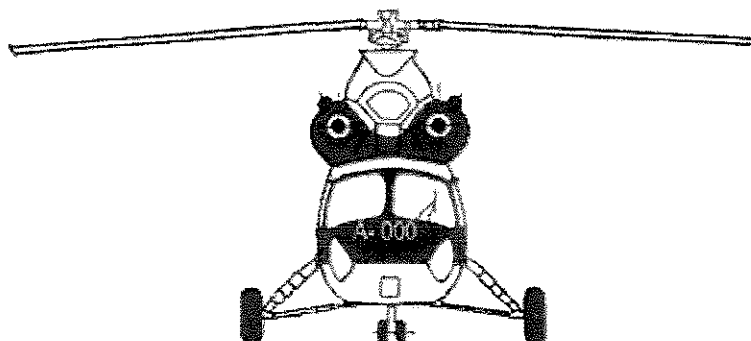

Oznakowanie kolorem granatowym

(widok z boku)

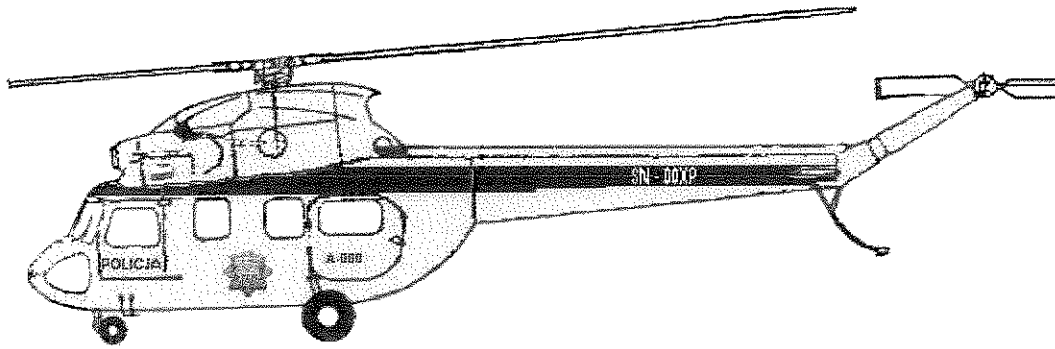

(widok z dołu)

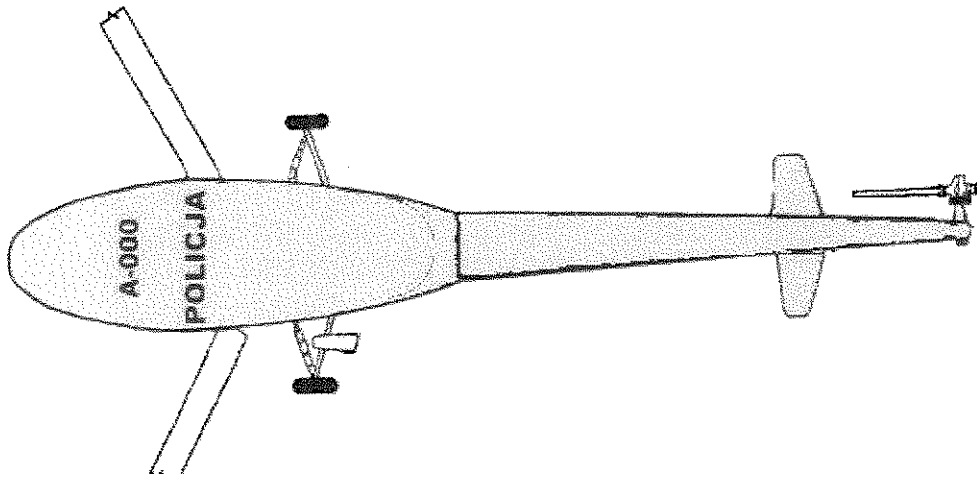

(widok z przodu)

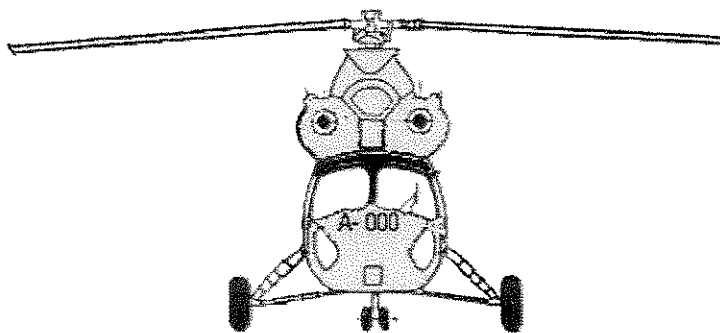

Oznakowanie kolorem srebrnym



MINISTER CZŁONEK RADY MINISTRÓW
PRZEWODNICZĄCY STAŁEGO KOMITETU
RADY MINISTRÓW

ZBIGNIEW DERDZIUK

Warszawa, 9 stycznia 2008 r.

DKRM-142-13(2)/08

P. D. Redlichi
9/11/08
PODSEKRETARZ STANU
w Ministerstwie Spraw Wewnętrznych i Administracji
Witold DROŹDŹ

Pan
Witold DROŹDŹ
Podsekretarz Stanu
Ministerstwo Spraw Wewnętrznych
i Administracji

Szanowny Panie,

w związku z przekazaniem przy piśmie z dnia 28 grudnia 2007 r., znak: DP-I-0232-1847/07/JG, projektem rozporządzenia Ministra Spraw Wewnętrznych i Administracji

- zmieniającego rozporządzenie w sprawie flagi oraz oznakowania jednostek pływających i statków powietrznych Policji

oraz w nawiązaniu do § 11 ust. 1 uchwały Nr 49 Rady Ministrów z dnia 19 marca 2002 r. Regulamin pracy Rady Ministrów (M.P. Nr 13, poz. 221 z późn. zm.) nie zgłaszam uwag do przedłożonej Oceny Skutków Regulacji.

Z poważaniem,

SPD - 23 / 08

Wpłynęło dn. 1.0. STY. 2008

DEPARTAMENT PRAWNY MSWiA
Wpłynęło dn. 11 STY. 2008 200 r.
Nr ref.

f. Górkowski