

77

DECYZJA NR 403 KOMENDANTA GŁÓWNEGO POLICJI

z dnia 24 lipca 2006 r.

w sprawie zasad i sposobu oznaczania numerami taktycznymi uprzywilejowanych oznakowanych pojazdów jednostek organizacyjnych Policji, zasad prowadzenia ewidencji numerów taktycznych oraz zasad eksploatacji i dostępu do systemu ewidencji numerów taktycznych

W związku z art. 9 ust. 4 pkt 3 rozporządzenia Ministrów: Spraw Wewnętrznych i Administracji, Obrony Narodowej, Finansów oraz Sprawiedliwości z dnia 24 listopada 2004 r. w sprawie warunków technicznych pojazdów specjalnych i używanych do celów specjalnych Policji, Agencji Bezpieczeństwa Wewnętrznego, Agencji Wywiadu, Straży Granicznej, kontroli skarbowej, Służby Celnej, Służby Więziennej i straży pożarnej (Dz. U. Nr 262, poz. 2615) ustala się, co następuje:

§ 1

1. Decyzja ma zastosowanie do oznaczania numerami taktycznymi pojazdów uprzywilejowanych oznakowanych, zwanych dalej „pojazdami”, Komendy Głównej Policji, komend wojewódzkich (Stołecznej)

Policji, Wyższej Szkoły Policji w Szczytnie i szkół policyjnych oraz jednostek im podległych.

2. Decyzja określa:

- 1) zasady oznaczania pojazdów numerami taktycznymi;
- 2) sposób oznaczania pojazdów numerami taktycznymi;
- 3) zasady prowadzenia ewidencji numerów taktycznych;
- 4) zasady eksploatacji i organizacji dostępu do systemu ewidencji numerów taktycznych.

§ 2

1. Pojazdowi przypisuje się jeden, niepowtarzalny w skali kraju numer taktyczny.

2. Numer taktyczny powinien zawierać jedną lub dwie litery stanowiące wyróżnik literowy określający

organizacyjne przyporządkowanie pojazdu znajdującego się na stanie Komendy Głównej Policji, komendy wojewódzkiej (Stołecznej) Policji, Wyższej Szkoły Policji w Szczytnie i szkoły policyjnej oraz trzy cyfry stanowiące numer indywidualny pojazdu.

3. Wykaz wyróżników literowych i zakresów numerów taktycznych określa załącznik nr 1 do decyzji.

4. Jednostki organizacyjne Policji, o których mowa w ust. 2, ustalają numery indywidualne dla poszczególnych pojazdów będących na ich stanie oraz na stanie jednostek podległych.

§ 3

1. Numery taktyczne rozmieszcza się:

- 1) na dachu pojazdu – w dwóch rzędach symetrycznie, poprzecznie do jego wzdłużnej osi symetrii, lakierowane na biało lakierem odblaskowym, przy czym w górnym rzędzie wpisana jest litera lub dwie litery, a w dolnym trzycyfrowa liczba o rozmiarach: długość całej liczby – 70 % szerokości dachu znakowanego pojazdu, nie mniej niż 75 cm, wielkość litery – proporcjonalna do wielkości cyfr;
- 2) w tylnej bocznej części pojazdu, z obu jego stron, w białym pasie wyróżniającym lakierowane na granatowo lakierem nieodblaskowym o rozmiarach: wysokość numeru – równa szerokości białego pasa wyróżniającego pomniejszona o wartość po 1,5 cm licząc od górnej i dolnej krawędzi tego pasa;
- 3) z tyłu pojazdu po jego prawej stronie, w białym pasie wyróżniającym lakierowany na granatowo lakierem nieodblaskowym lub bezpośrednio nad pasem – białym lakierem odblaskowym, o wymiarach jak w ust. 2.

2. Sposób zestawienia napisu numeru taktycznego, wzory proporcji liter i cyfr stosowanych w tym napisie oraz wzór zestawienia napisu numeru taktycznego określa załącznik nr 2 do decyzji.

3. Dopuszcza się oznaczenie pojazdu numerem taktycznym wykonanym z samochodowej folii odblaskowej.

§ 4

1. Ewidencja numerów taktycznych prowadzona jest w systemie informatycznym pod nazwą NRTAKT, zwanym dalej „systemem NRTAKT”.

2. Zasady eksploatacji i dostępu do systemu NRTAKT określa załącznik nr 3 do decyzji.

3. Numer taktyczny pojazdu należy wpisać do dowodu technicznego sprzętu transportowego Policji.

§ 5

Traci moc decyzja nr 85 Komendanta Głównego Policji z dnia 9 marca 2001r. w sprawie zapewnienia jednolitego systemu numerów taktycznych pojazdów uprzywilejowanych oznakowanych w jednostkach organizacyjnych Policji (Dz. Urz. KGP Nr 6, poz. 61 oraz z 2003 r. Nr 7, poz. 39).

§ 6

Decyzja wchodzi w życie z dniem podpisania.

Komendant Główny Policji
Marek Bieńkowski

**Załączniki do decyzji nr 403
Komendanta Głównego Policji
z dnia 24 lipca 2006 r.**

Załącznik nr 1

Wykaz wyróżników literowych i zakresów numerów taktycznych

Lp.	Jednostka	Przydzielony wyróżnik literowy	Zakres numerów taktycznych (wyróżnik literowy i numer indywidualny pojazdu)
1.	KOMENDA GŁÓWNA POLICJI	A	A 001 – A 999
2.	KWP W WOJEWÓDZTWIE DOLNOŚLĄSKIM	B BB	B 001 – B 999 BB 001 - BB 999
3.	KWP W WOJEWÓDZTWIE KUJAWSKO-POMORSKIM	C CC	C 001 – C 999 CC 001 - CC 999
4.	KWP W WOJEWÓDZTWIE LUBELSKIM	D DD	D 001 – D 999 DD 001 - DD 999
5.	KWP W WOJEWÓDZTWIE LUBUSKIM	E EE	E 001 – E 999 EE 001 - EE 999
6.	KWP W WOJEWÓDZTWIE ŁÓDZKIM	F FF	F 001 – F 999 FF 001 - FF 999

Lp.	Jednostka	Przydzielony wyróżnik literowy	Zakres numerów taktycznych (wyróżnik literowy i numer indywidualny pojazdu)
7.	KWP W WOJEWÓDZTWIE MAŁOPOLSKIM	G GG	G 001 – G 999 GG 001 - GG 999
8.	KWP W WOJEWÓDZTWIE MAZOWIECKIM	H Y	H 001 – H 999 Y 001 - Y 999
9.	KWP W WOJEWÓDZTWIE OPOLSKIM	J JJ	J 001 - J 999 JJ 001 - JJ 999
10.	KWP W WOJEWÓDZTWIE PODKARPACKIM	K KK	K 001 - K 999 KK 001 - KK 999
11.	KWP W WOJEWÓDZTWIE PODLASKIM	M MM	M 001 - M 999 MM 001 - MM 999
12.	KWP W WOJEWÓDZTWIE POMORSKIM	N NN	N 001 - N 999 NN 001 - NN 999
13.	KWP W WOJEWÓDZTWIE ŚLĄSKIM	P R	P 001 - P 999 R 001 - R 999
14.	KWP W WOJEWÓDZTWIE ŚWIĘTOKRZYSKIM	S SS	S 001 - S 999 SS 001 - SS 999
15.	KWP W WOJEWÓDZTWIE WARMIŃSKO- -MAZURSKIM	T TT	T 001 - T 999 TT 001 - TT 999
16.	KWP W WOJEWÓDZTWIE WIELKOPOLSKIM	U UU	U 001 - U 999 UU 001 - UU 999
17.	KWP W WOJEWÓDZTWIE ZACHODNIOPOMORSKIM	W WW	W 001 - W 999 WW 001 - WW 999
18.	KOMENDA STOŁECZNA POLICJI	Z ZZ	Z 001 - Z 999 ZZ 001 - ZZ 999
19.	Wyższa Szkoła Policji w Szczytnie	L	L 001 - L 199
20.	Szkoła Policji w Pile	L	L 200 - L 399
21.	Szkoła Policji w Słupsku	L	L 400 - L 599
22.	Centrum Szkolenia Policji w Legionowie	L	L 600 - L 799
23.	Szkoła Policji w Katowicach	L	L 800 - L 999

Załącznik nr 2

**Sposób zestawienia napisu numeru taktycznego,
wzory proporcji liter i cyfr stosowanych w napisie numeru taktycznego
oraz wzór zestawienia napisu numeru taktycznego**

1. Napis zestawia się ze zbioru 23 dużych drukowanych liter alfabetu łacińskiego i 10 cyfr (od 1 do 0), przedstawionych na rysunku 1.
2. Treść napisu zestawia się, zgodnie ze wzorem przedstawionym na rysunku 2, z jednej lub dwóch liter, odstepu między literą lub literami a cyframi grubości litery i trzech cyfr wypisanych kolejno z odstępami pomiędzy nimi równymi $\frac{1}{2}$ grubości tych cyfr; odstęp między literami wynosi $\frac{1}{2}$ grubości litery.
3. W treści numeru wszystkie pola przeznaczone na cyfry muszą być wypełnione.
4. Wymiary numerów taktycznych powinny odpowiadać proporcjom podanym w § 3 decyzji w zależności od części nadwozia pojazdu, na którym są umieszczone, przy zachowaniu proporcji wymiarowych określonych we wzorach proporcji liter i cyfr oraz wzorze zestawienia napisu numeru taktycznego, przedstawionych na rysunkach 1 i 2.

5. Numer każdego oznakowanego pojazdu składa się z:

- 1) jednej lub dwóch liter stanowiących wyróżnik literowy określający przyporządkowanie organizacyjne pojazdu znajdującego się na stanie Komendy Głównej Policji, komendy wojewódzkiej (Stołecznej) Policji, Wyższej Szkoły Policji i szkoły policyjnej;
- 2) pierwszej cyfry oznaczającej przyporządkowanie poszczególnych pojazdów KPP, KMP, KP; w przypadku, gdy na terenie komendy wojewódzkiej Policji znajduje się więcej niż osiem KPP, KMP, KP do pierwszej cyfry numeru należy przyporządkować kilka ww. jednostek; wyjątek stanowią Oddziały Prewencji, dla których w całym kraju przyporządkowuje się cyfrę 7;
- 3) dwóch pozostałych cyfr oznaczających kolejny indywidualny numer danej KPP, KMP, KP.

Przykład:

Pojazdy Komendy Wojewódzkiej Policji w Gorzowie Wlkp. mają przypisany numer zaczynający się od cyfry 0, np. E012 oznacza dwunasty pojazd w KWP w Gorzowie Wlkp.

Numer E120 będzie przypisany dwudziestemu radiowozowi pierwszej w kolejności komendy powiatowej (miejskiej) w woj. lubuskim – w tym konkretnym przypadku będzie to KMP w Gorzowie Wlkp.

Jako że KWP w Gorzowie Wlkp. posiada więcej niż 10 jednostek (tj. komendę wojewódzką, miejską i powiatową) niektórym z komend zostanie przyporządkowana taka sama pierwsza cyfra, np.:

KWP Gorzów Wlkp.	E001 – E099
KMP Gorzów Wlkp.	E101 – E199
KMP Zielona Góra	E201 – E299
KPP Krosno Odrzańskie	E301 – E329
KPP Międzyrzecz	E330 – E365
KPP Nowa Sól	E366 – E399
KPP Słubice	E401 – E499
KPP Strzelce Krajeński	E501 – E599
KPP Sulęcín	E601 – E699
OPP KWP Gorzów Wlkp.	E701 – E799
KPP Żagań	E801 – E849
KPP Świebodzin	E850 – E899
KPP Żary	E901 – E999

Uwaga: Powyższy podział nie odnosi się do rzeczywistych stanów posiadania ww. jednostek, a ma jedynie charakter pogładowy.

**Wzory proporcji liter i cyfr stosowanych w napisie numeru taktycznego
oraz wzór zestawienia napisu numeru taktycznego**

Oznaczenia do rysunku 1 i 2:

d - wysokość liter i cyfr,

gr - podstawowa grubość elementów liter i cyfr ($gr = A-B = B-C = C-D \dots = 1-2 = 2-3 = 3 \dots$),

R, r - promień krzywizny elementów liter i cyfr,

k - linia korekcyjna,

x = 1 gr - odstęp między literą i cyfrą,

y = ½ gr - odstęp między cyframi

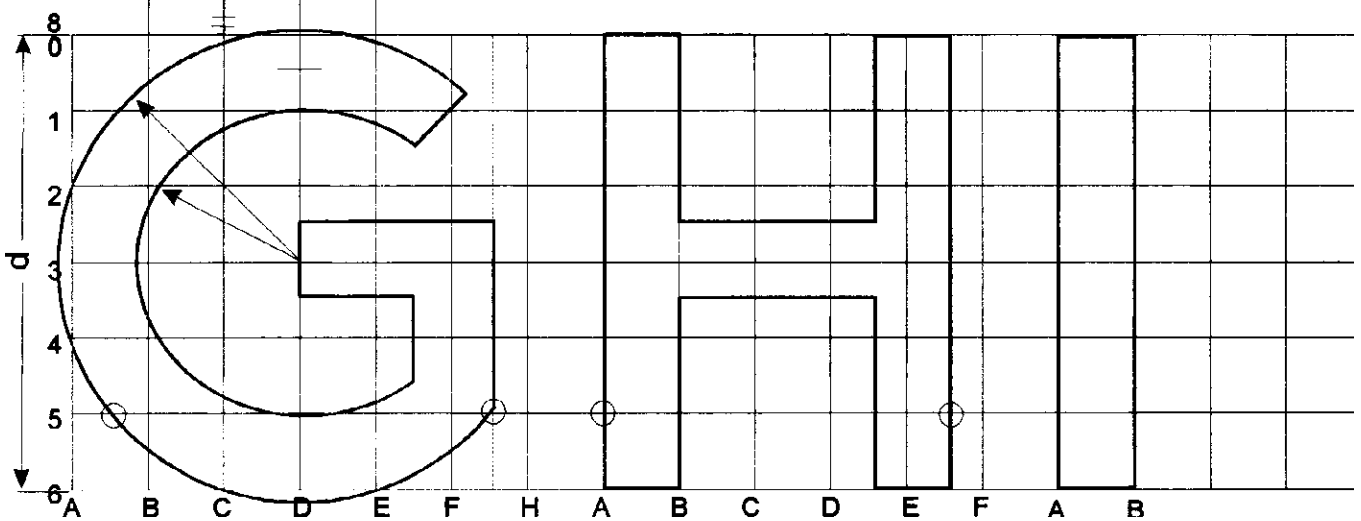
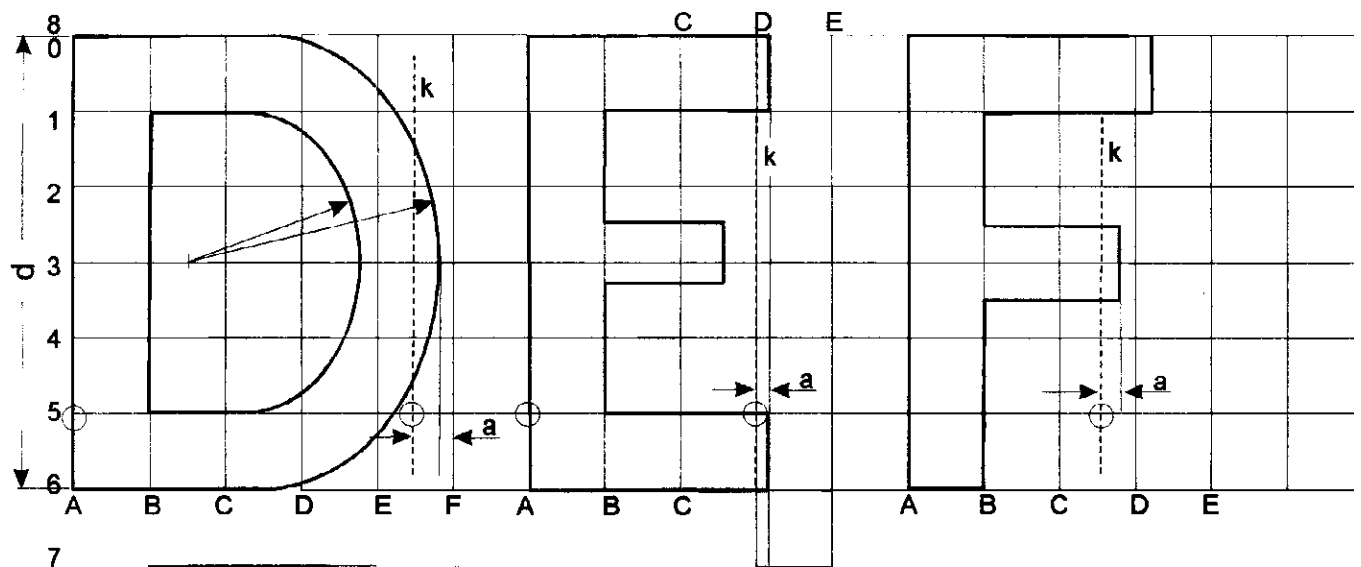
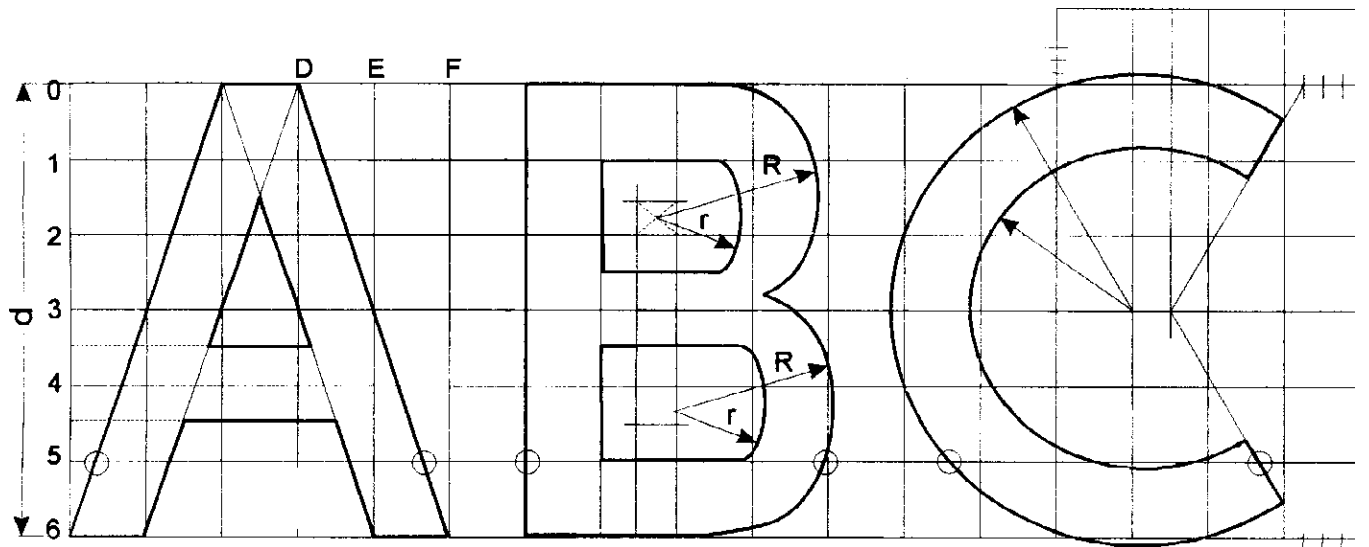

$a = 1,4gr$ $b = 1/2gr$ $c = 3/4gr$

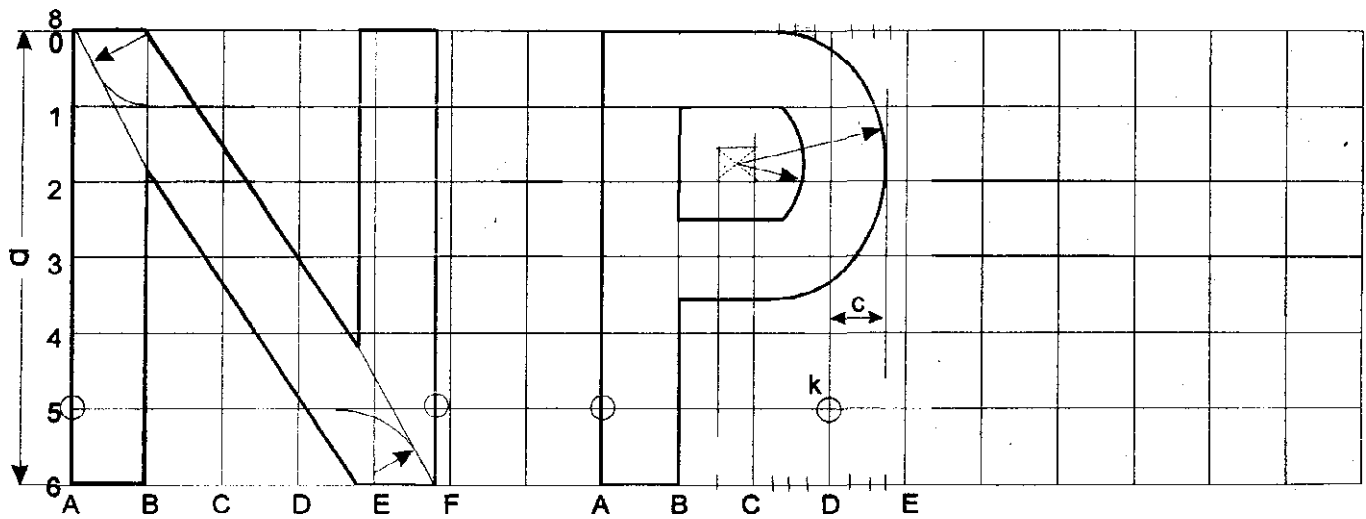
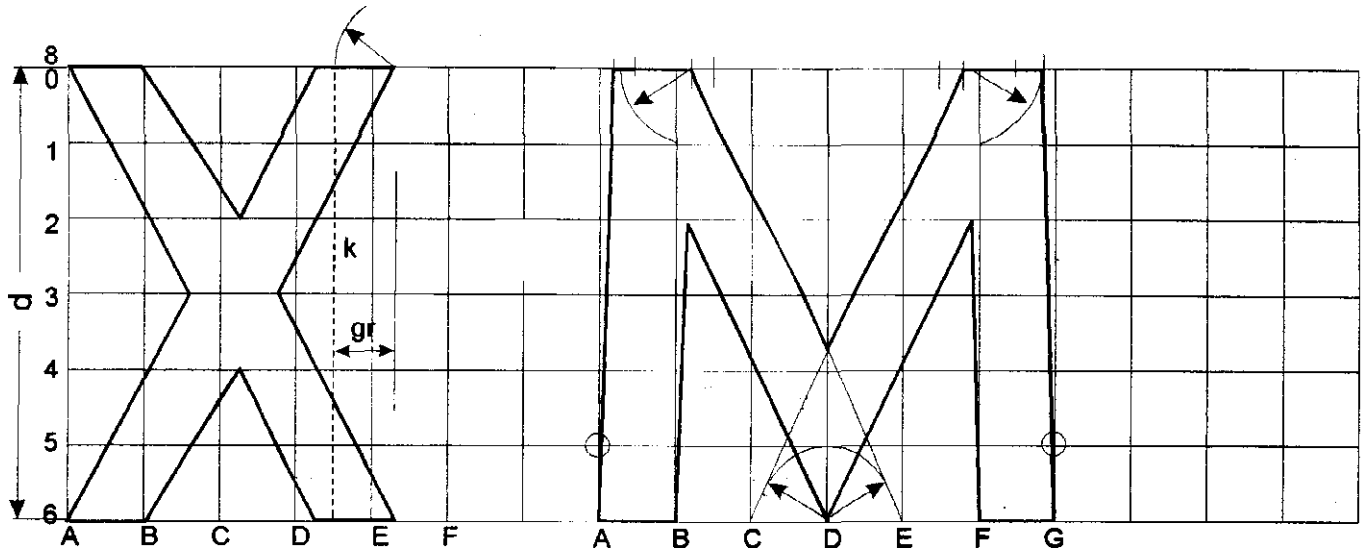
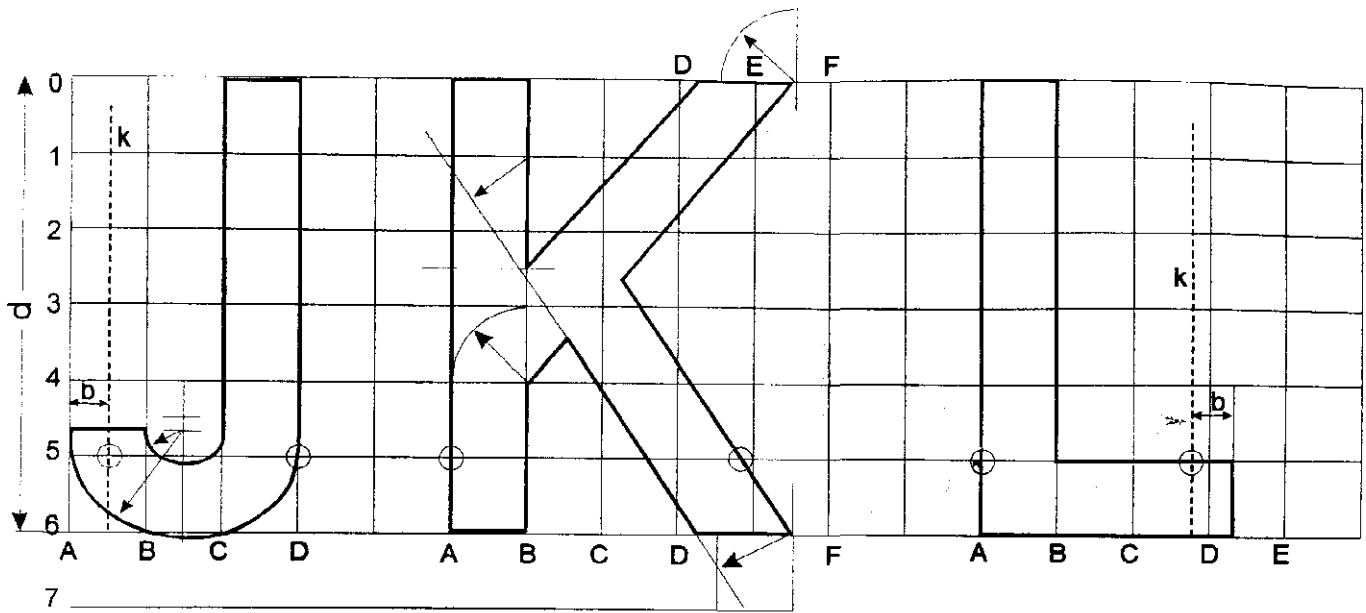

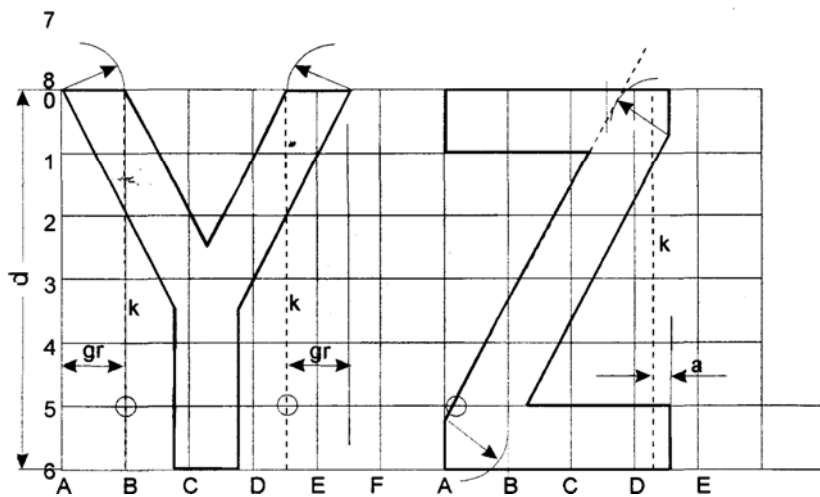
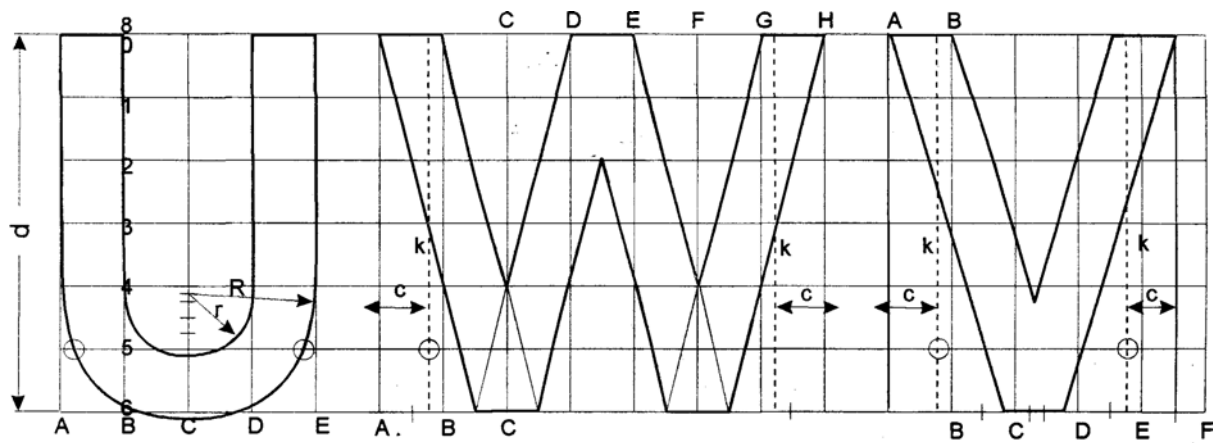
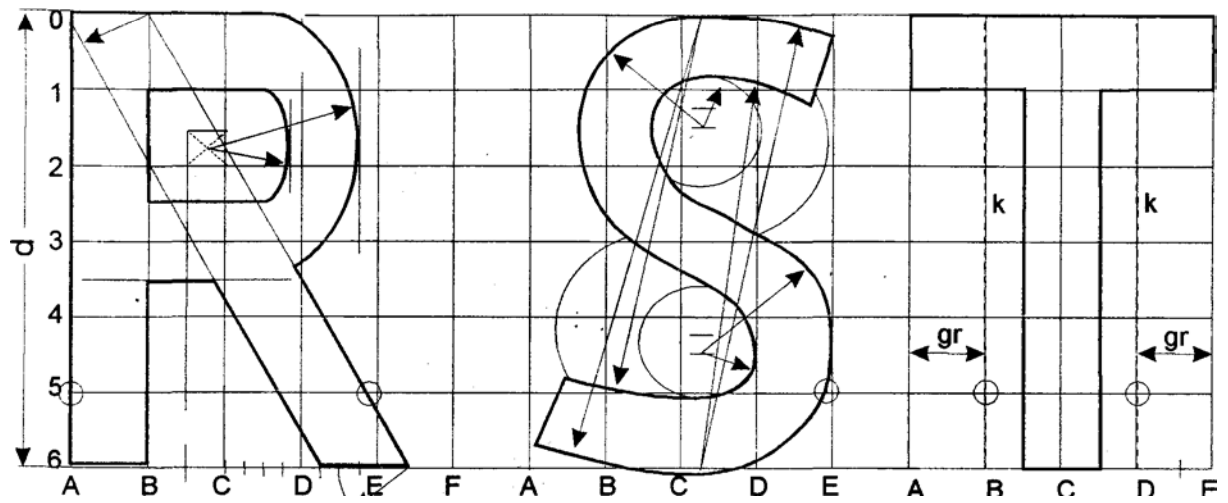

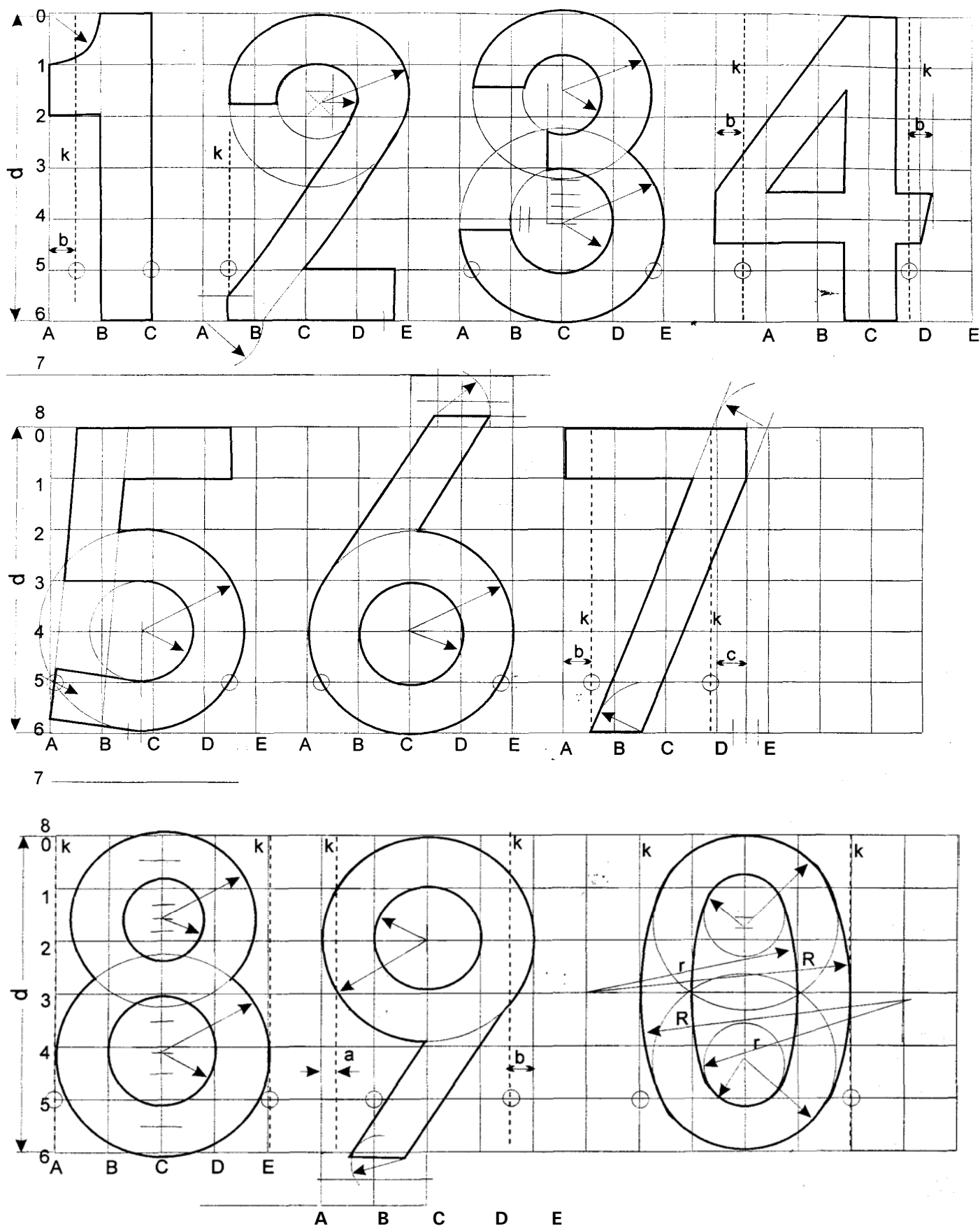

$a = 1/4gr$ $b = 1/2gr$ $c = 3/4gr$ $R = 11/2gr$ $r = 9/2gr$

Rysunek 1. Wzory proporcji liter i cyfr stosowanych w napisie numeru taktycznego

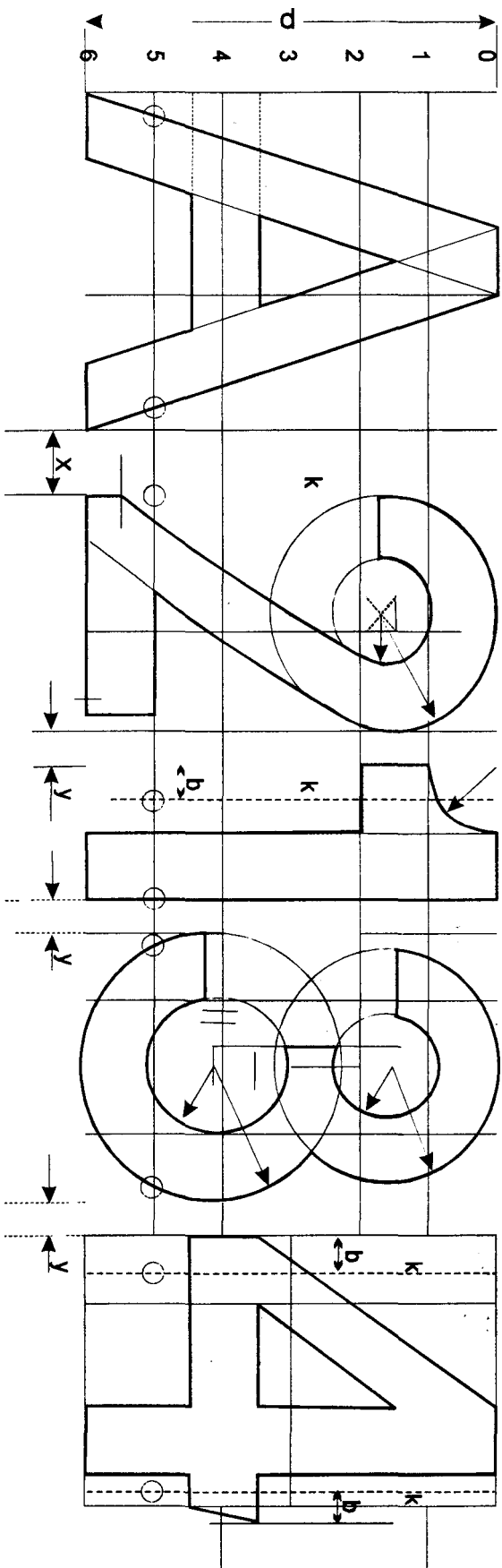

Rysunek 2. Wzór zestawienia napisu numeru taktycznego

Załącznik nr 3

Zasady eksploatacji i organizacji dostępu do systemu NRTAKT

1. System NRTAKT jest zainstalowany na serwerze w Biurze Łączności i Informatyki KGP.
2. Nadzór nad prawidłowym funkcjonowaniem serwera, systemu operacyjnego, aplikacji systemu NRTAKT oraz nad technologią zabezpieczeń bazy danych systemu sprawuje Biuro Łączności i Informatyki KGP.
3. System ochrony dostępu do systemu NRTAKT automatycznie rejestruje wszystkie sesje pracy użytkowników. Rejestrowane są: użytkownik, terminal, data i czas pracy.
4. Nadzór nad merytoryczną zawartością bazy danych systemu sprawuje Biuro Logistyki Policji KGP.
5. Dostęp do systemu możliwy jest z terenu całego kraju, za pośrednictwem włączonych do Policyjnej Sieci Transmisji Danych terminala Digilab AVT200ID lub Uniwersalnych Komputerowych Stanowisk Pracy (UKSP). Podstawowym warunkiem korzystania z systemu jest posiadanie przez użytkownika aktywnego Osobistego Identyfikatora Cyfrowego (tzw. Kluczyka) oraz nadanych uprawnień wg określonej kategorii/typu uprawnień użytkownika.
6. Wyróżnia się dwie kategorie użytkowników:
Kategoria I – uprawnienie do odczytu, zapisu, modyfikacji i kasowania;
Kategoria II – uprawnienie do odczytu danych.
7. Uprawnienia Kategorii I nadawane są dwóm osobom z KGP oraz dwóm osobom z każdej jednostki określonej w § 2 ust. 2 decyzji. Uprawnienia te nadawane są przez służby technologiczne Biura Łączności i Informatyki KGP, po pisemnym zgłoszeniu przez służby logistyczne ww. jednostek.
8. Uprawnienia Kategorii II nadawane są dyżurnym jednostek Policji wszystkich szczebli. Uprawnienia te dla dyżurnych z terenu KWP nadają służby informatyczne komend wojewódzkich, dla dyżurnych KGP – służby technologiczne Biura Łączności i Informatyki KGP.
9. Uprawnienia do przedmiotowego systemu zostają usunięte na pisemny wniosek służb logistycznych jednostki, która występowała o nadanie uprawnień.