

**DECYZJA NR 85 KOMENDANTA GŁÓWNEGO POLICJI**

z dnia 9 marca 2001 r.

**w sprawie zapewnienia jednolitego systemu numerów taktycznych pojazdów uprzywilejowanych oznakowanych w jednostkach organizacyjnych Policji**

W związku z § 2 ust. 7 pkt 3 rozporządzenia Ministrów: Spraw Wewnętrznych i Administracji, Obrony Narodowej oraz Sprawiedliwości z dnia 18 maja 2000 r. w sprawie warunków technicznych pojazdów specjalnych i używanych do celów specjalnych Policji, Urzędu Ochrony Państwa, Straży Granicznej, Służby Więziennej i straży pożarnej (Dz. U. nr 45, poz. 524) ustala się, co następuje:

**§ 1**

Policyjnemu pojazdowi uprzywilejowanemu oznakowanemu, zwanemu dalej „pojazdem”, przypisuje się jeden, niepowtarzalny w skali kraju numer taktyczny.

**§ 2**

1. Numer taktyczny powinien zawierać jedną lub dwie litery stanowiące wyróżnik określający organizacyjne przyporządkowanie pojazdu znajdującego się na stanie Komendy Głównej Policji, komend wojewódzkich (Stołecznej) Policji, Wyższej Szkoły Policji i szkół policyjnych oraz trzy cyfry stanowiące numery indywidualne pojazdów.
2. Szczegółowe zestawienie wyróżników literowych określa załącznik nr 1 do decyzji.
3. Jednostki organizacyjne Policji, o których mowa w ust. 1, ustalają numery indywidualne dla poszczególnych pojazdów będących na ich stanie oraz na stanie jednostek podległych.

**§ 3**

1. Ustala się następujące rozmieszczenie na pojeździe numerów taktycznych:
  - 1) na dachu pojazdu – w dwóch rzędach symetrycznie, poprzecznie do jego wzdłużnej osi symetrii, lakierowane na biało lakierem odblaskowym, przy czym w górnym rzędzie wpisana jest litera lub dwie litery, a w dowolnym trzycyfrowa liczba o rozmiarach: długość całej liczby – 70% szerokości dachu znakowanego pojazdu, nie mniej niż 75 cm, wielkość litery – proporcjonalna do wielkości cyfr,

- 2) w tylnej bocznej części pojazdu, z obu jego stron, w białym pasie wyróżniającym lakierowane na granatowo lakierem nieodblaskowym o rozmiarach: wysokość numeru – równa szerokości białego pasa wyróżniającego pomniejszona o wartość po 1,5 cm licząc od górnej i dolnej krawędzi tego pasa,
  - 3) z tyłu pojazdu po jego prawej stronie, w białym pasie wyróżniającym lakierowany na granatowo lakierem nieodblaskowym lub bezpośrednio nad pasem – białym lakierem odblaskowym, o wymiarach jak w ust. 2.
2. Sposób zestawienia napisu oraz wykaz wzorów liter i cyfr do wykorzystania przy znakowaniu pojazdów przedstawia załącznik nr 2 do decyzji.
  3. Dopuszcza się znakowanie pojazdu numerem taktycznym wykonanym z samochodowej folii odblaskowej.

**§ 4**

1. Ewidencja numerów taktycznych prowadzona jest według zasad określonych w załączniku nr 3 do decyzji.
2. Numer taktyczny pojazdu należy wpisać do dowodu technicznego sprzętu transportowego Policji.

**§ 5**

Traci moc decyzja 122/99 Komendanta Głównego Policji z dnia 14 lipca 1999 r. w sprawie zapewnienia jednolitego systemu numerów taktycznych pojazdów uprzywilejowanych oznakowanych w jednostkach organizacyjnych Policji (Dz. Urz. KGP nr 13, poz. 95) zmieniona decyzją nr 170/99 Komendanta Głównego Policji z dnia 28 września 1999 r.

**§ 6**

Decyzja wchodzi w życie z dniem podpisania.

Komendant Główny Policji  
*generalny inspektor J. Michna*

**Załącznik nr 1**  
do decyzji nr 85  
Komendanta Głównego Policji  
z dnia 9 marca 2001 r.

Lp.	Jednostka	Przydzielony wyróżnik literowy	Zakres numerów (wyróżnik literowy i numer indywidualny pojazdu)
1	KOMENDA GŁÓWNA POLICJI	A	A 001-A 999
2	KWP WOJ. DOLNOŚLĄSKIE	B BB	B 00-B 999 BB 001-BB 999
3	KWP WOJ. KUJAWSKO-POMORSKIE	C	C 001-C 999
4	KWP WOJ. LUBELSKIE	D	D 001-D 999
5	KWP WOJ. LUBUSKIE	E	E 001-E 999
6	KWP WOJ. ŁÓDZKIE	F	F 001-F 999
7	KWP WOJ. MAŁOPOLSKIE	G	G 001-G-999
8	KWP WOJ. MAZOWIECKIE	H Y	H 001-H 999 Y 001-Y 999
9	KWP WOJ. OPOLSKIE	J	J 001-J 999
10	KWP WOJ. PODKARPACKIE	K	K 001-K 999
11	KWP WOJ. PODLASKIE	M	M 001-M 999
12	KWP WOJ. POMORSKIE	N	N 001-N 999
13	KWP WOJ. ŚLĄSKIE	P R	P 001-P 999 R 001-R 999
14	KWP WOJ. ŚWIĘTOKRZYSKIE	S	S 001-S 999
15	KWP WOJ. WARMIŃSKO-MAZURSKIE	T	T 001-T 999
16	KWP WOJ. WIELKOPOLSKIE	U	U 001-U 999
17	KWP WOJ. ZACHODNIOPOMORSKIE	W	W 001-W 999
18	KOMENDA STOŁECZNA POLICJI	Z ZZ	Z 001-Z 999 ZZ 001-ZZ 999
19	WSPol. w Szczytnie	L	L 001-L 199
20	SP w Pile	L	L 200-L 399
21	SP w Słupsku	L	L 400-L 599
22	CSP w Legionowie	L	L 600-L 799
23	SP w Katowicach	L	L 800-L 999

**Załącznik nr 2**  
do decyzji nr 85  
Komendanta Głównego Policji  
z dnia 9 marca 2001 r.

**Sposób zestawienia napisu oraz wykaz liter i cyfr  
do wykorzystania przy znakowaniu pojazdów**

1. Napis tworzy się z zestawu 23 dużych drukowanych liter alfabetu łacińskiego i 10 cyfr (od 1 do 0) przedstawionych w załączonym wykazie.
2. Treść napisu składa się z jednej lub dwóch liter, odstępu między literą lub literami a cyframi grubości litery i trzech cyfr wypisanych kolejno z odstępami pomiędzy nimi równymi  $\frac{1}{2}$  grubości tych cyfr. Odstęp między literami wynosi  $\frac{1}{2}$  grubości litery.
3. W treści numeru wszystkie pola przeznaczone na cyfry muszą być wypełnione.
4. Wymiary numerów taktycznych powinny odpowiadać proporcjom podanym w § 3 niniejszej Decyzji w zależności od części nadwozia pojazdu, na którym są umieszczone przy zachowaniu proporcji wymiarowych przedstawionych w załączonym *Wykazie wzorów i proporcji liter i cyfr oraz sposobie zestawienia napisu (numeru taktycznego)*.
5. Numer każdego oznakowanego pojazdu składa się z:

- 1) jednej lub dwóch liter stanowiących wyróżnik określający podporządkowanie organizacyjne pojazdu znajdującego się na stanie Komendy Głównej Policji, komend wojewódzkich (Stołecznej) Policji, Wyższej Szkoły Policji i szkół policyjnych,
- 2) pierwszej cyfry oznaczającej przyporządkowanie poszczególnych pojazdów KPP, KMP, KP, w przypadku, gdy na terenie Komendy Wojewódzkiej znajduje się więcej niż osiem KPP, KMP, KP do pierwszej cyfry numeru należy przyporządkować kilka ww. jednostek; **wyjątek stanowią Oddziały Prewencji, dla których w całym kraju przyporządkowuje się cyfrę 7.**
- 3) dwóch pozostałych cyfr oznaczających kolejny indywidualny numer pojazdu danej KPP, KMP, KP.

Przykład:

Pojazdy Komendy Wojewódzkiej Policji w Gorzowie Wlkp. mają przypisany numer zaczynający się od cyfry 0 np. E 012 oznacza dwunasty pojazd w KWP w Gorzowie Wlkp.

Numer E 120 będzie przypisany dwudziestemu radiowozowi pierwszej w kolejności komendy powiatowej (miejskiej) w woj. lubuskim – w tym konkretnym przypadku będzie to KMP w Gorzowie Wlkp.

Jako że KWP w Gorzowie Wlkp. posiada więcej niż 10 jednostek (tj. komendę wojewódzką, miejską i powiatową) niektórym z komend zostanie przyporządkowana taka sama pierwsza cyfra, np.:

KWP Gorzów Wlkp.	E001 – E099
KMP Gorzów Wlkp.	E101 – E199
KMP Zielona Góra	E201 – E299
<b>KPP Krosno Odrzańskie</b>	<b>E301 – E329</b>
<b>KPP Międzyrzecz</b>	<b>E330 – E365</b>
<b>KPP Nowa Sól</b>	<b>E366 – E399</b>
KPP Słubice	E401 – E499
KPP Strzelce Krajeńskie	E501 – E599
KPP Sulęcín	E601 – E699
OPP KWP Gorzów Wlkp.	E701 – E799
<b>KPP Żagań</b>	<b>E801 – E849</b>
<b>KPP Świebodzin</b>	<b>E850 – E899</b>
KPP Żary	E901 – E999

Uwaga:

Powyższy podział nie odnosi się do rzeczywistych stanów posiadania ww. jednostek, a ma jedynie charakter poglądowy.

**Wykaz i wzory proporcji liter i cyfr  
oraz sposób zestawienia napisu (numeru taktycznego)**

## Oznaczenia:

d – wysokość liter i cyfr,

gr – podstawowa grubość elementów liter i cyfr ( $gr = A-B = B-C = C-D \dots = 1-2 = 2-3 = 3 \dots$ ),

R, r – promień krzywizny elementów liter i cyfr,

k – linia korekcyjna,

x = 1 gr – odstęp między literą i cyfrą,

y =  $\frac{1}{2}$  gr – odstęp między cyframi.

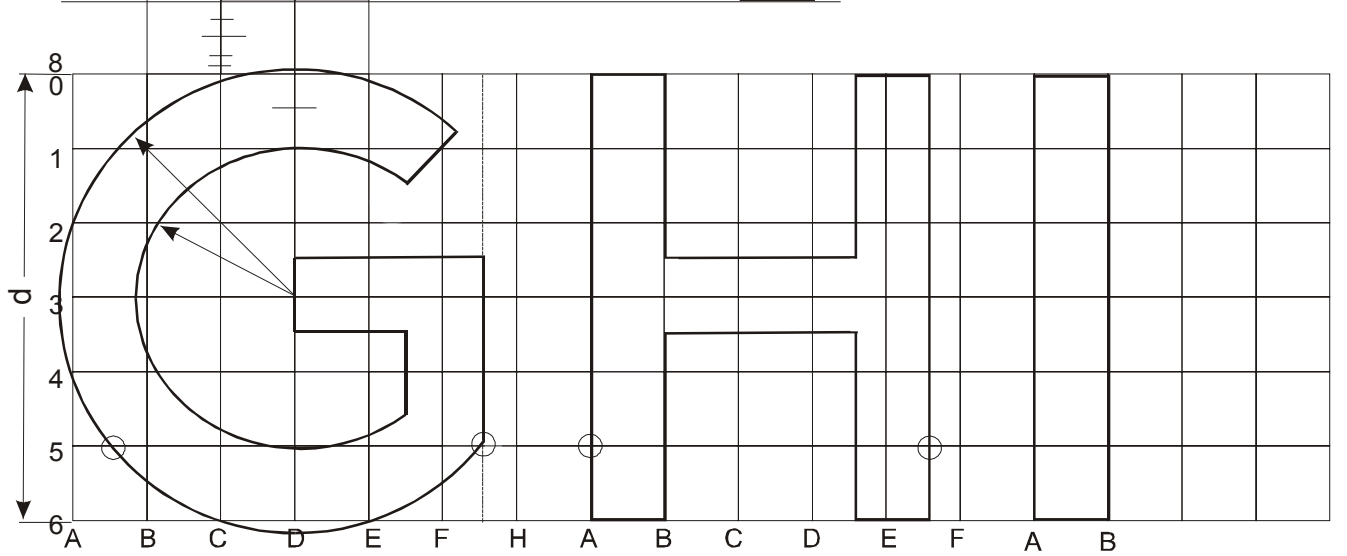
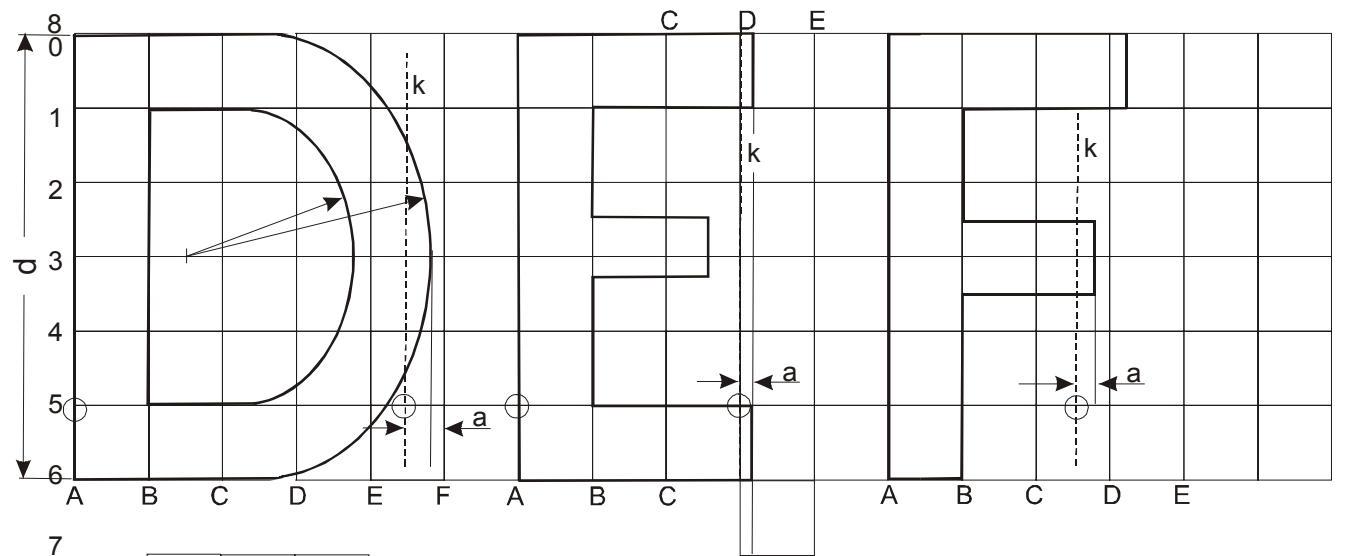
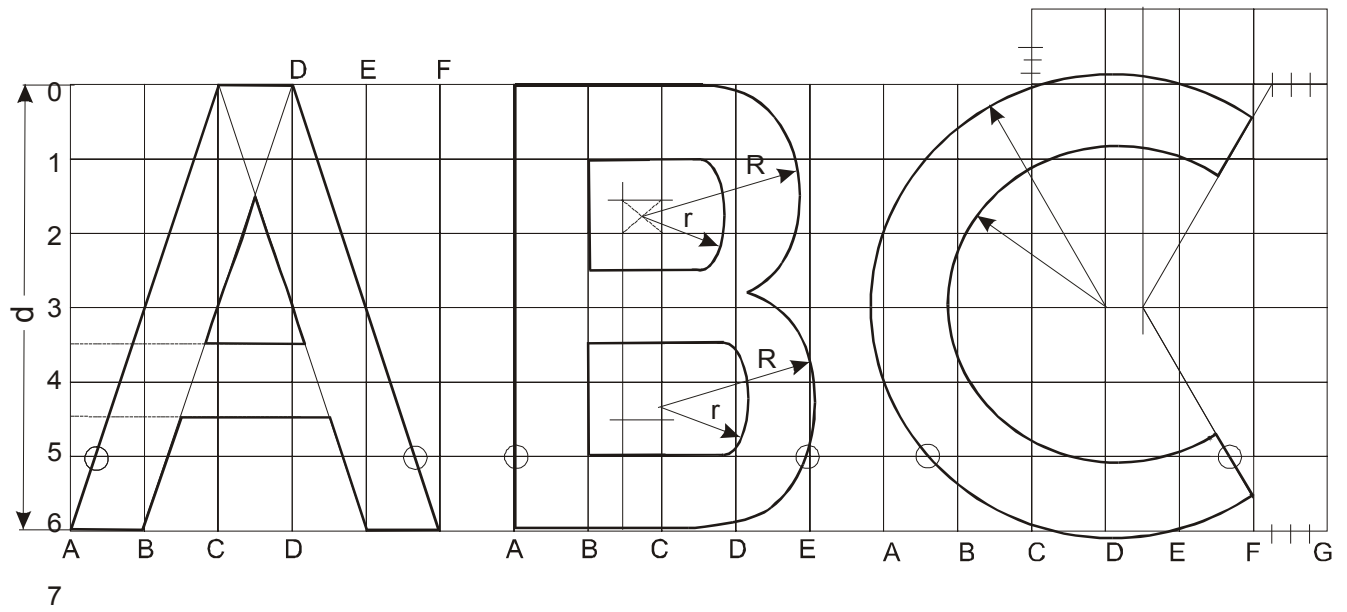

a = 1,4 gr      b = 1/2 gr      c = 3/4 gr

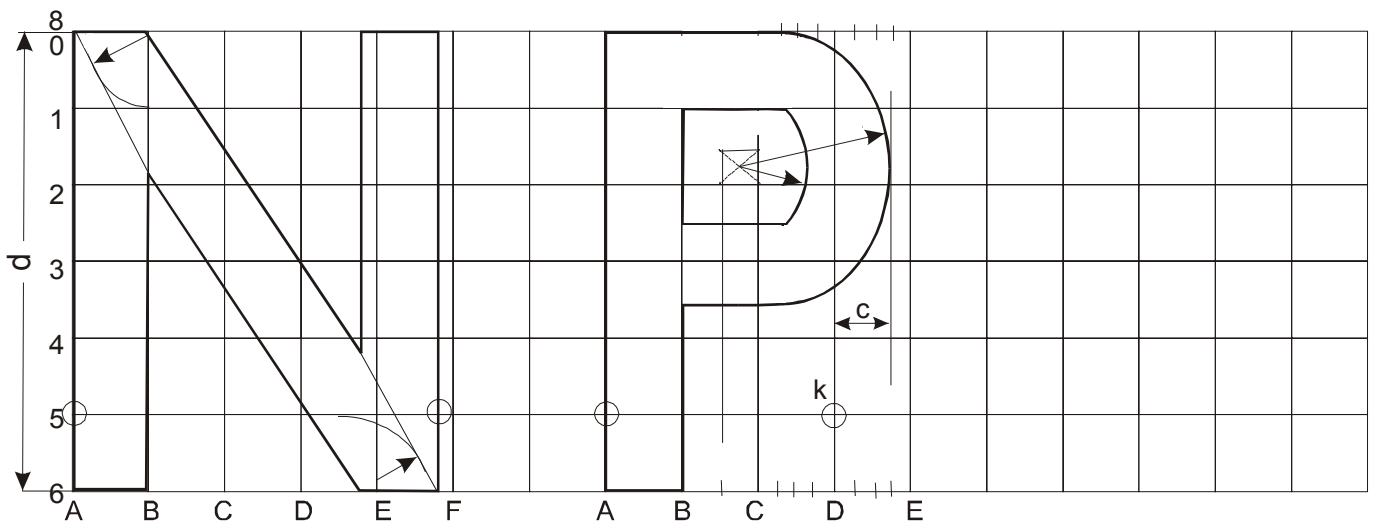
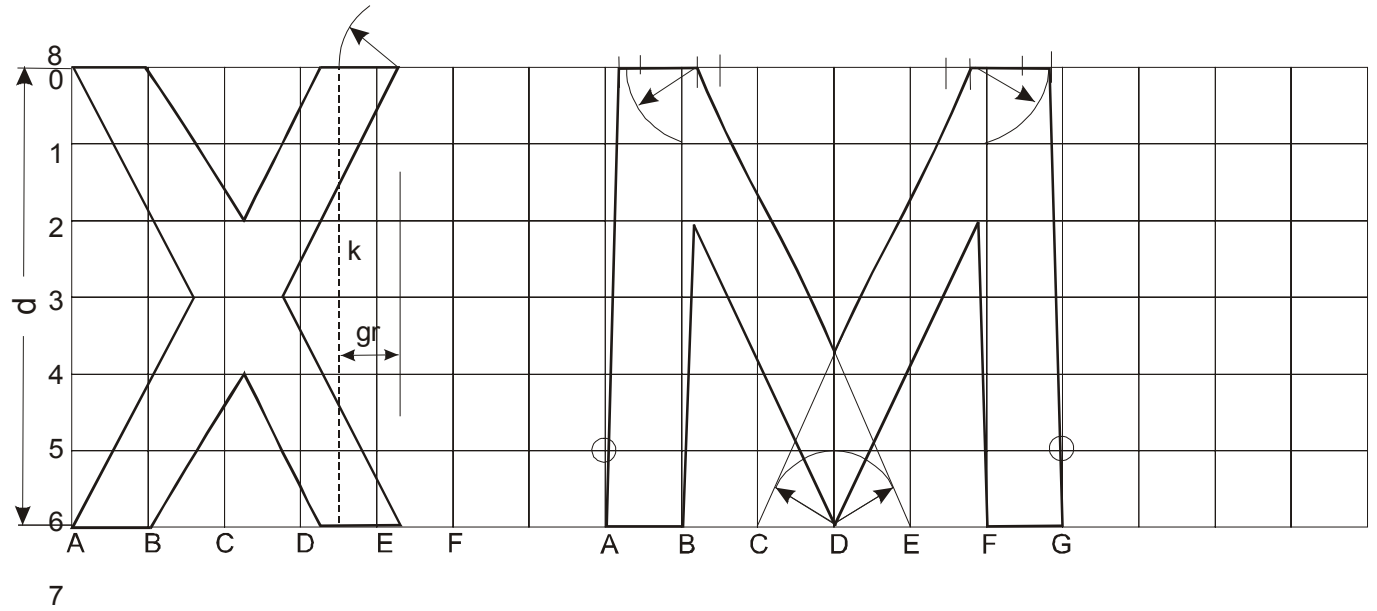
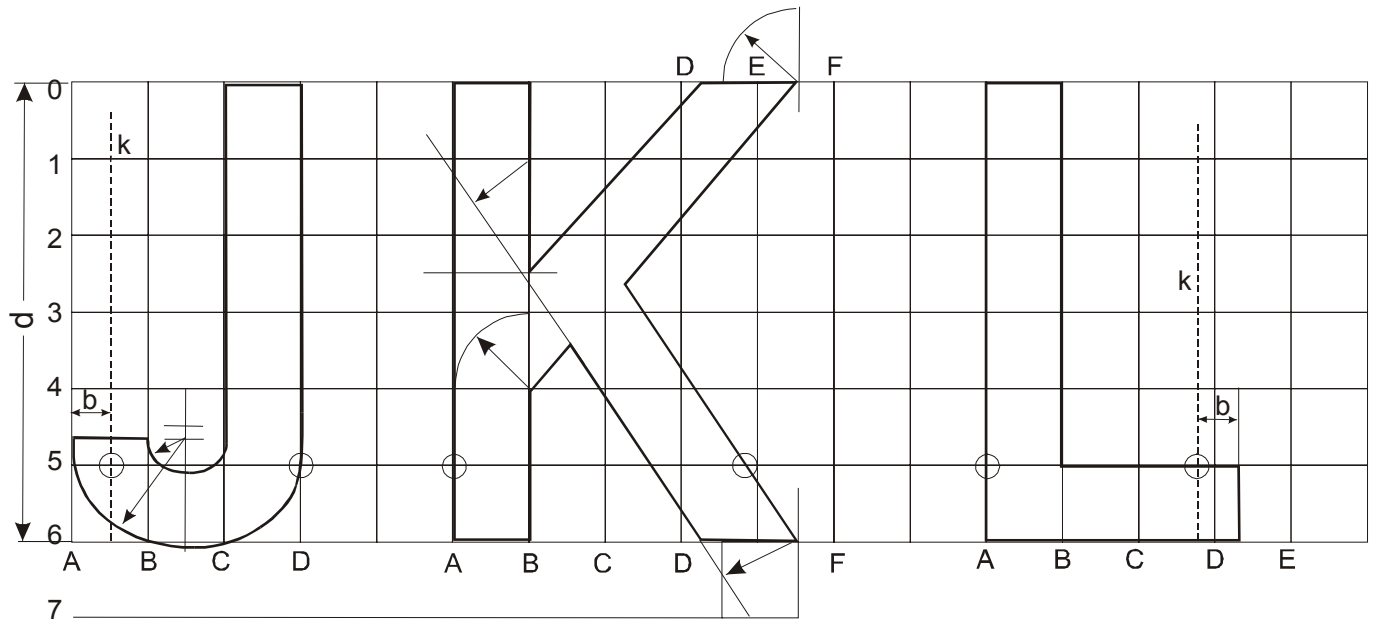

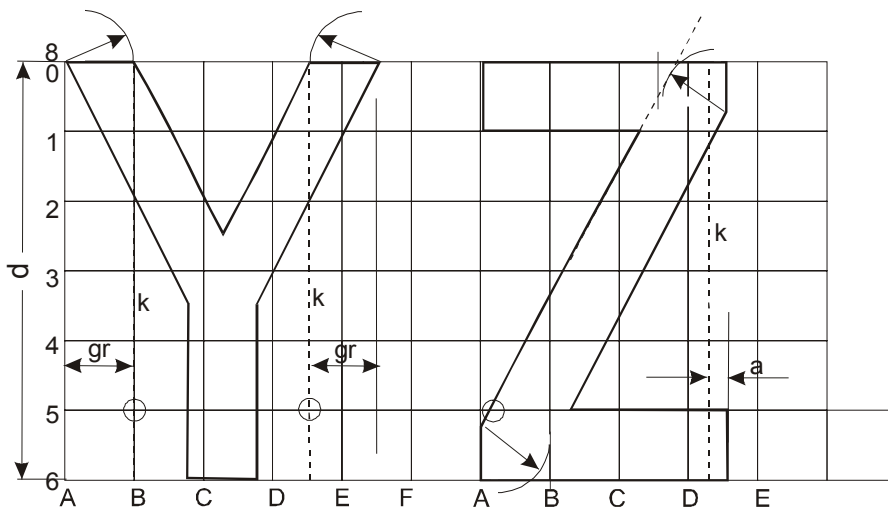
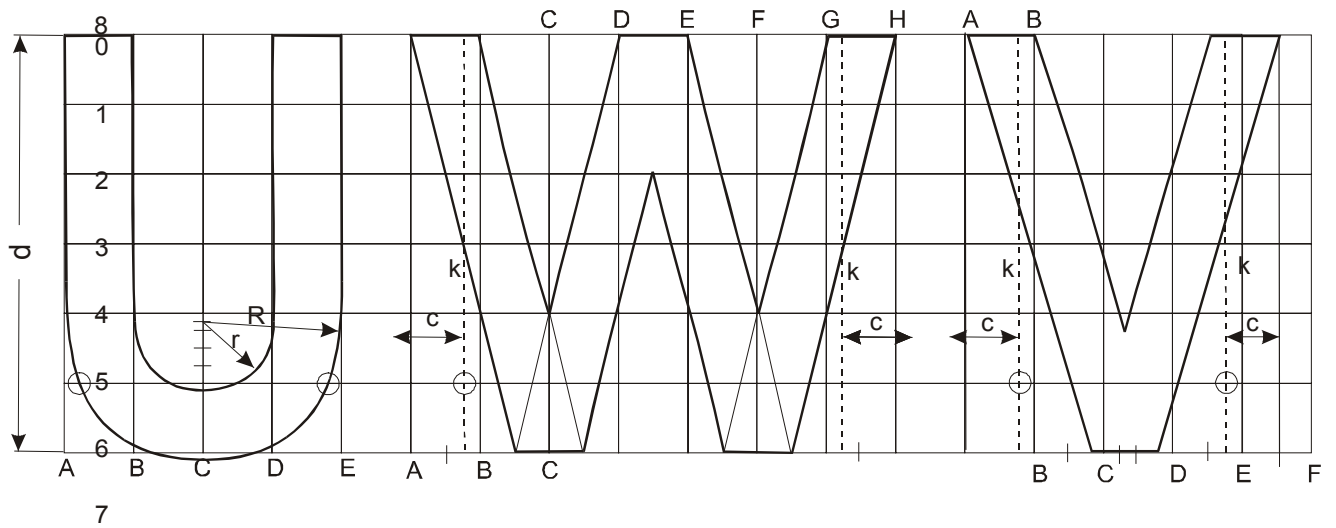
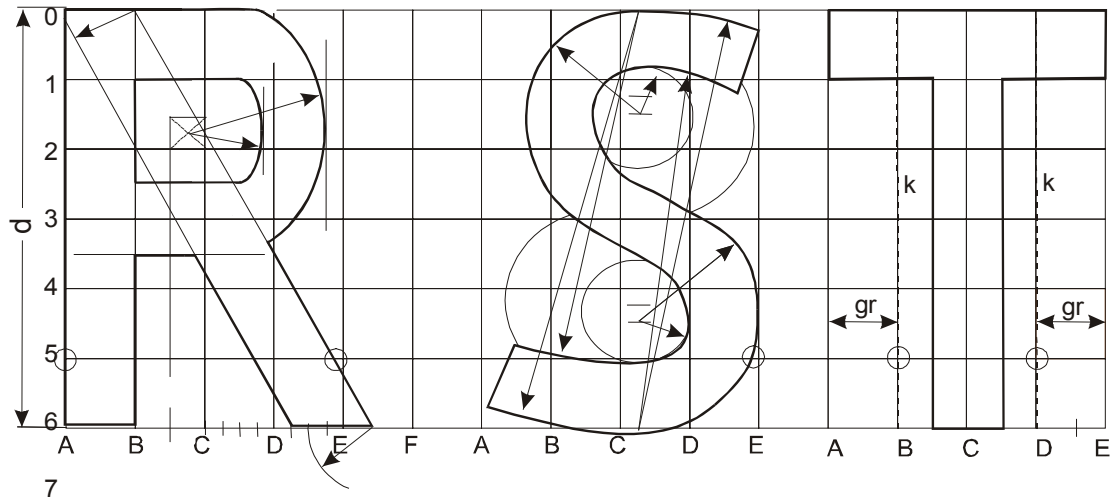

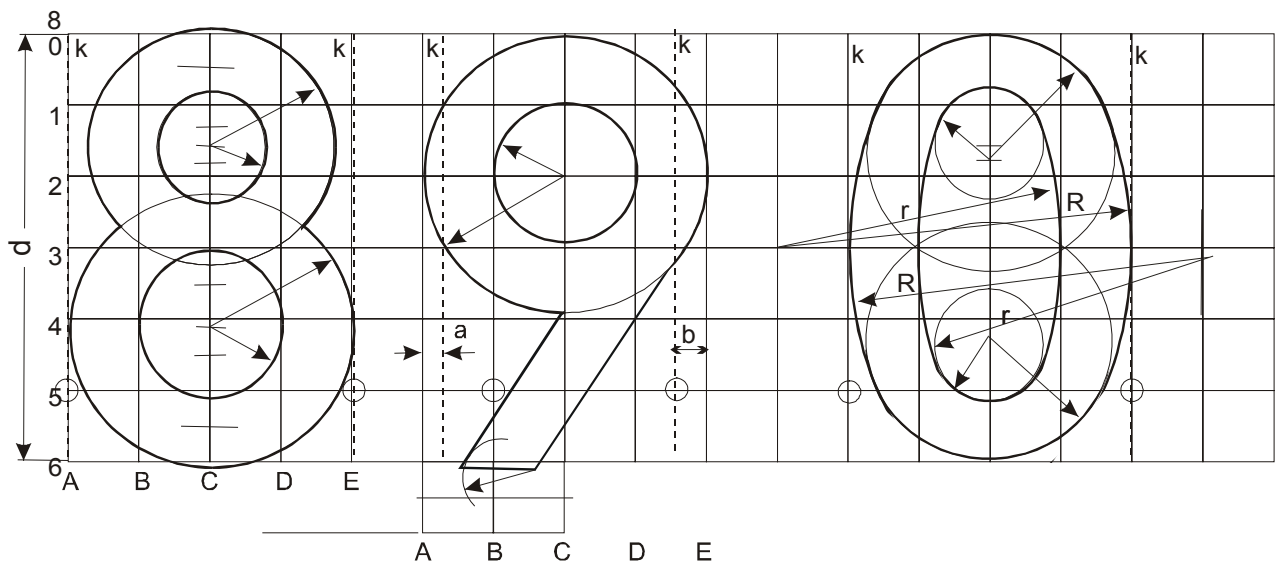
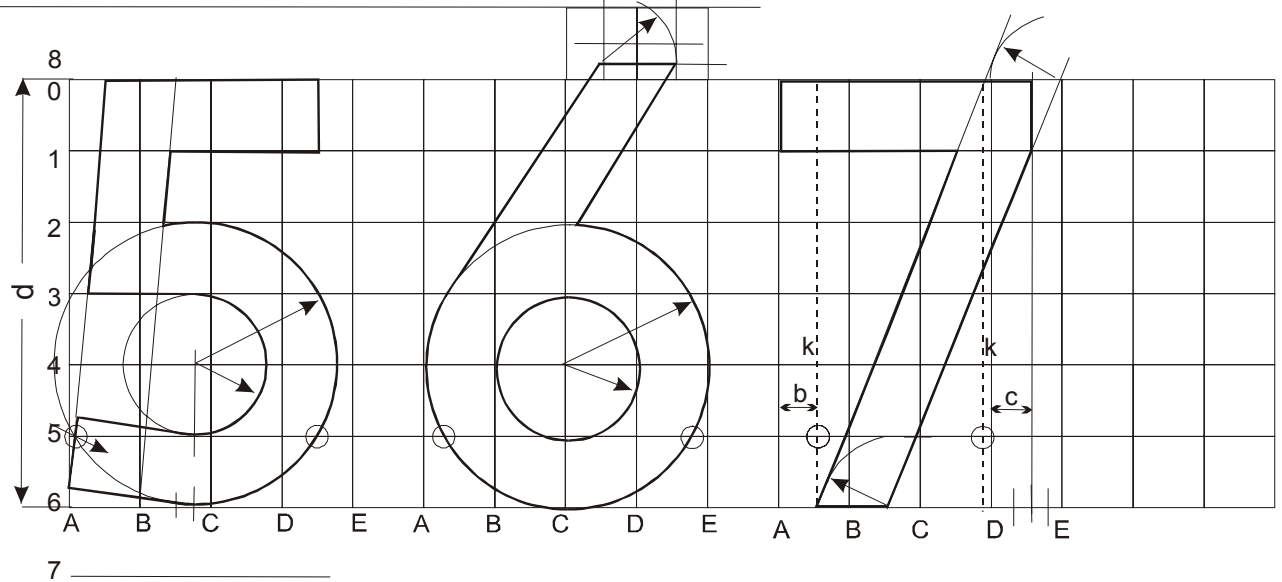
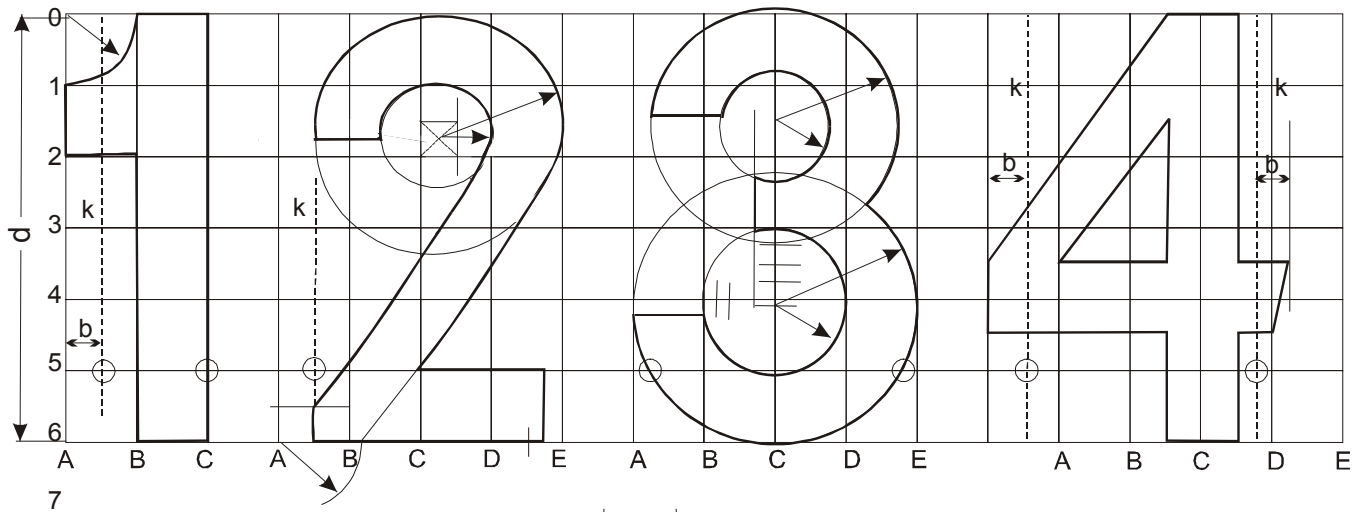

$a = 1/4 \text{ gr}$     $b = 1/2 \text{ gr}$     $c = 3/4 \text{ gr}$     $R = 11/2 \text{ gr}$     $r = 9/2 \text{ gr}$

## Sposób zestawienia napisu (numeru taktycznego).

Oznaczenia:

$x=1$  gr - odstęp między literą i cyfrą,  
 $y=1/2$  gr - odstęp między cyframi.

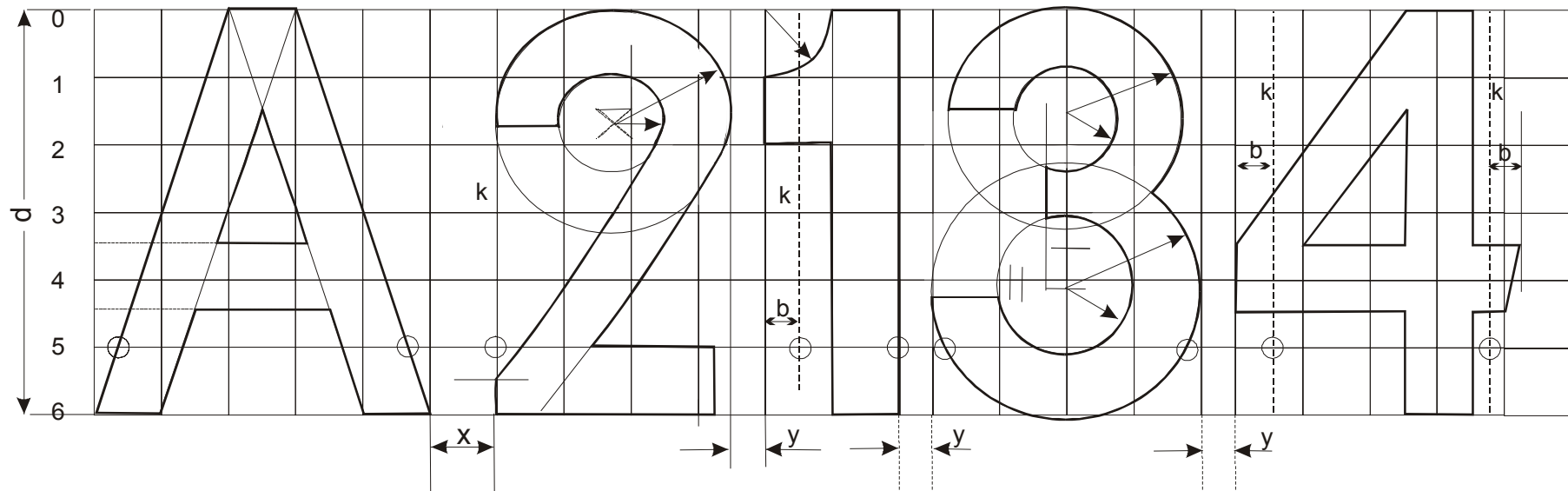



**Załącznik nr 3**  
do decyzji nr 85  
Komendanta Głównego Policji  
z dnia 9 marca 2001 r.

### **Zasady eksploatacji i organizacji dostępu do podsystemu systemu NRTAKT**

1. System NRTAKT jest zainstalowany na serwerze w Biurze Łączności i Informatyki KGP.
2. Nadzór nad prawidłowym funkcjonowaniem serwera, systemu operacyjnego, aplikacji systemu NRTAKT oraz nad technologią zabezpieczeń bazy danych systemu sprawuje Biuro Łączności i Informatyki KGP.
3. System ochrony dostępu do systemu NRTAKT automatycznie rejestruje wszystkie sesje pracy użytkowników. Rejestrowane są: użytkownik, terminal, data i czas pracy.
4. Nadzór nad merytoryczną zawartością bazy danych systemu sprawuje Biuro Logistyki Policji KGP.
5. Dostęp do systemu możliwy jest z terenu całego kraju, za pośrednictwem włączonych do Policijnej Sieci Transmisji Danych terminali Digilab AVT200ID lub Uniwersalnych Komputerowych Stanowisk Pracy (UKSP). Podstawowym warunkiem korzystania z systemu jest posiadanie przez użytkownika aktywnego Osobistego Identyfikatora Cyfrowego (tzw. kluczyka).
6. Wyróżnia się dwie kategorie użytkowników:  
Kategoria I – uprawnienie do odczytu, zapisu, modyfikacji i kasowania,  
Kategoria II- uprawnienia do odczytu danych.
7. Uprawnienia Kategorii I nadawane są dwóm osobom z KGP oraz dwóm osobom z każdej jednostki określonej w § 2 ust. 1 Decyzji. Uprawnienia te nadawane są przez służby technologiczne Biura Łączności i Informatyki KGP, po pisemnym zgłoszeniu przez służby logistyczne z ww. jednostek.
8. Uprawnienia Kategorii II nadawane są dyżurnym jednostek Policji wszystkich szczebli. Uprawnienia te dla dyżurnych z terenu KWP nadają służby informatyczne komend wojewódzkich, dla dyżurnych KGP – służby technologiczne Biura Łączności i Informatyki KGP.
9. Biuro Łączności i Informatyki KGP poinformuje wojewódzkie służby informatyczne o sposobie nadawania uprawnień Kategorii II.
10. Biuro Łączności i Informatyki KGP w porozumieniu z Biurem Logistyki Policji KGP opracuje i rozpowszechni instrukcję dla użytkowników systemu.