

2

ROZPORZĄDZENIE MINISTRA KOMUNIKACJI

z dnia 29 grudnia 1983 r.

w sprawie rejestracji, ewidencji i oznaczania pojazdów.

Na podstawie art. 62 ust. 1 pkt 1 i 3 ustawy z dnia 1 lutego 1983 r. — Prawo o ruchu drogowym (Dz. U. Nr 6, poz. 35) zarządza się, co następuje:

Rozdział 1

Przepisy ogólne.

§ 1. 1. Rozporządzenie określa:

- 1) warunki oraz tryb rejestracji i ewidencji:
 - a) pojazdów samochodowych,
 - b) ciągników rolniczych i
 - c) przyczep, z wyjątkiem przyczep motocyklowych, — zwanych dalej „pojazdami”, oraz
- 2) warunki i tryb ewidencjonowania motorowerów.

2. Rozporządzenie ustala również wzory dokumentów, tablic i znaków stosowanych w sprawach określonych w ust. 1.

3. Ilekroć w rozporządzeniu jest mowa o ustawie bez bliższego określenia, rozumie się przez to ustawę z dnia 1 lutego 1983 r. — Prawo o ruchu drogowym (Dz. U. Nr 6, poz. 35).

Rozdział 2

Rejestracja pojazdów.

§ 2. 1. Dowodem dopuszczenia pojazdu do ruchu na drogach (art. 58 ustawy) jest dowód rejestracyjny, którego wzór stanowi załącznik nr 1, oraz tablice rejestracyjne, których wzory stanowią załączniki nr 2a—2r do rozporządzenia.

2. Dowodem czasowego dopuszczenia pojazdu do ruchu na drogach jest pozwolenie czasowe dopuszczające pojazd do ruchu, zwane dalej „pozwoleniem czasowym”, którego wzór stanowi załącznik nr 3 do rozporządzenia, oraz tablice rejestracyjne.

§ 3. 1. Przy wniosku o zarejestrowanie pojazdu wnioskodawca jest obowiązany przedstawić oryginalny dowód:

- 1) własności pojazdu, a jeżeli pojazd był już zarejestrowany na terytorium Polskiej Rzeczypospolitej Ludowej — także ostatni dowód rejestracyjny.
- 2) uiszczenia podatku od środków transportowych.
- 3) uiszczenia opłaty z tytułu obowiązkowych ubezpieczeń komunikacyjnych.
- 4) uiszczenia opłaty z tytułu czynności rejestracyjnych.

2. Jeżeli pojazd został sprowadzony z zagranicy nie za pośrednictwem organizacji państwowej zajmującej się importem pojazdów i nie był dotychczas zarejestrowany na terytorium Polskiej Rzeczypospolitej Ludowej lub był zarejestrowany warunkowo, wnioskodawca jest obowiązany przedstawić dowód odprawy celnej przywózowej pojazdu samochodowego (dowód odprawy celnej ostatecznej).

3. Jeżeli jest wymagane badanie stanu technicznego pojazdu, wnioskodawca jest obowiązany przedstawić do-

wód stwierdzający dokonanie, z wynikiem dodatnim, badania stanu technicznego pojazdu.

4. Jeżeli odrębne przepisy wymagają zezwolenia na wykonywanie transportu drogowego, wnioskodawca-właściciel pojazdu przeznaczanego do tego transportu jest obowiązany przedstawić uwierzytelniony odpis lub fotokopię takiego zezwolenia.

5. Rejestracji pojazdu przeznaczanego do wykonywania transportu drogowego na podstawie zezwolenia (ust. 4) dokonuje się zgodnie z zakresem uprawnień określonych w tym zezwoleniu.

§ 4. 1. Dowodem własności pojazdu lub jego pojedynczych zespołów może być jeden z następujących oryginalnych dokumentów:

- 1) akt przekazania,
- 2) akt zdawczo-odbiorczy,
- 3) akt darowizny,
- 4) umowa kupna — sprzedaży,
- 5) rachunek lub faktura, z potwierdzeniem zapłaty,
- 6) zaświadczenie sprzedaży,
- 7) postanowienie sądu o stwierdzeniu nabycia spadku.

2. Dowód własności pojazdu lub jego pojedynczych zespołów, wystawiony przez osobę fizyczną lub jednostkę gospodarki nie uspołecznionej, uważa się za ważny, jeżeli zostanie on przed zarejestrowaniem pojazdu przedstawiony we właściwym ze względu na miejsce zamieszkania nabywcy pojazdu (zespołów) urzędzie skarbowym w celu ustalenia i pobrania podatku od czynności cywilnoprawnej albo zamieszczenia adnotacji o zwolnieniu od podatku.

3. Dowód własności pojazdu sporządzony w języku obcym powinien być przetłumaczony na język polski przez tłumacza przysięgłego.

§ 5. W razie zgłoszenia do zarejestrowania pojazdu (zbudowanego) poza macierzystą wytwórnią, wnioskodawca jest obowiązany przedstawić dowody własności następujących zespołów:

- 1) nadwozia,
- 2) podwozia (ramy),
- 3) silnika,
- 4) skrzyni biegów,
- 5) mostu napędowego,
- 6) kompletnej osi nie napędzanej,
- 7) kół i ogumienia.

§ 6. 1. W razie konieczności sprawdzenia lub uzupełnienia danych zawartych w dokumentach przedstawionych przy wniosku o zarejestrowanie, naczelnik gminy może zarejestrować pojazd warunkowo, wydając jednocześnie tablice rejestracyjne zwyczajne i pozwolenie czasowe, ważne na okres do 30 dni.

2. Jeżeli upłynął termin ważności pozwolenia, a nie został wydany dowód rejestracyjny, właściciel pojazdu jest obowiązany zwrócić tablice rejestracyjne i pozwolenie czasowe; właściciel może też starać się o dodatkowy termin do załatwienia spraw stanowiących warunek

zarejestrowania pojazdu i o dodatkowe pozwolenie czasowe, ważne na następny okres do 30 dni.

§ 7. 1. Jeżeli używanie pojazdu uzależnione jest od warunków przewidzianych przepisami ustawy lub przepisami wykonawczymi do ustawy, naczelnik gminy dokonujący rejestracji jest obowiązany zamieścić w dowodzie rejestracyjnym lub w pozwoleniu czasowym odpowiednie zastrzeżenie.

2. Jeżeli w dokumentach przedstawionych przy wniosku o zarejestrowanie zawarte są zastrzeżenia przewidziane w innych przepisach prawnych, naczelnik gminy obowiązany jest zamieścić te zastrzeżenia w dowodzie rejestracyjnym lub w pozwoleniu czasowym.

§ 8. Czasowe wyrejestrowanie (wycofanie z ruchu) pojazdu następuje przez złożenie przez właściciela pojazdu dowodu rejestracyjnego i tablic rejestracyjnych do depozytu naczelnika gminy.

§ 9. Stałe wyrejestrowanie (wycofanie z ruchu) pojazdu następuje przez złożenie przez właściciela pojazdu dowodu rejestracyjnego i tablic rejestracyjnych u naczelnika gminy.

§ 10. 1. Naczelnik gminy, za zgodą wojewody, może upoważnić jednostkę gospodarki społecznej do wykonywania niektórych czynności w zakresie rejestrowania posiadanych (nabywanych) pojazdów lub pojazdów będących przedmiotem obrotu (zbywanych) przez tę jednostkę.

2. W odniesieniu do granicznych urzędów celnych upoważnienie (ust. 1) może dotyczyć wydawania, stosownie do przepisów art. 58 ust. 5 ustawy, tablic rejestracyjnych tymczasowych i pozwolenia czasowego na okres używania na polskich drogach pojazdu zarejestrowanego za granicą i zaopatrzonego w tablice rejestracyjne nie odpowiadające przepisowi art. 58 ust. 4 ustawy.

3. Do zakresu czynności, które może wykonywać upoważniona jednostka gospodarki społecznej, należy:

- 1) wypełnianie formularza dowodu rejestracyjnego lub pozwolenia czasowego,
- 2) wydawanie tablic rejestracyjnych,
- 3) wykonywanie czynności technicznych towarzyszących zarejestrowaniu pojazdu.

4. Upoważnienie powinno określać:

- 1) tryb i terminy wzajemnego przekazywania formularzy dowodów rejestracyjnych i innych druków używanych przy wykonywaniu tych czynności, a także tablic rejestracyjnych zwyczajnych lub tymczasowych albo próbnych,
- 2) pracownika zainteresowanej jednostki gospodarki społecznej, która odbędzie wymagane przeszkolenie zorganizowane przez naczelnika gminy w zakresie czynności rejestracyjnych zleconych do wykonywania jednostce gospodarki społecznej,
- 3) tryb rozliczeń finansowych, jeżeli takie rozliczenia będą dokonywane,
- 4) formy nadzoru i kontroli sprawowanej przez naczelników gmin i wojewodę.

Rozdział 3

Ewidencja pojazdów.

§ 11. 1. Zgłoszenia do ewidencji dokonuje właściciel pojazdu, przedstawiając dowód własności pojazdu.

2. Zgłoszenie pojazdu do rejestracji jest równoznaczne ze zgłoszeniem do ewidencji.

§ 12. 1. Jednostki gospodarki społecznej obowiązane są ponadto do prowadzenia książki pojazdu dla każdego posiadanego pojazdu samochodowego.

2. Książkę pojazdu wydaje naczelnik gminy.

Rozdział 4

Tablice rejestracyjne.

§ 13. 1. Tablice rejestracyjne, zwane dalej „tablicami”, są przeznaczone do publicznego uwidaczniania przez trwałe zamocowanie na pojeździe. Tablice zawierają wykonane na płaskim podłożu, w sposób gwarantujący odporność na pożar, numer rejestracyjny przypisany wyłącznie temu pojazdowi, na czas dopuszczenia go do ruchu oraz znaki legalizacji.

2. Tablice ze względu na swe przeznaczenie dzielą się na:

- 1) zwyczajne,
- 2) próbne,
- 3) cudzoziemskie,
- 4) dyplomatyczne,
- 5) tymczasowe.

§ 14. Tablice zwyczajne (§ 13 ust. 2 pkt 1) ze względu na przynależność pojazdu dzielą się na:

- 1) tablice pojazdów należących do osób fizycznych lub jednostek gospodarki nie społecznej, zwane dalej „tablicami zwyczajnymi prywatnymi”,
- 2) tablice pojazdów należących do jednostek gospodarki społecznej, zwane dalej „tablicami zwyczajnymi państwowymi”.

§ 15. 1. Tablice, z wyjątkiem tablic dyplomatycznych, ze względu na wielkość dzielą się na:

- 1) samochodowe,
- 2) motocyklowe.

2. Tablice samochodowe służą do oznaczania wszystkich rodzajów pojazdów, z wyjątkiem motocykli i ciągników rolniczych.

3. Tablice motocyklowe służą do oznaczania motocykli i ciągników rolniczych.

4. Tablice dyplomatyczne są wyłącznie używane w postaci tablic samochodowych (ust. 1 pkt 1).

§ 16. 1. Tablice samochodowe są:

- 1) jednorzędowe, na których litery i cyfry umieszczone są w jednym rzędzie, lub
- 2) dwurzędowe, na których litery i cyfry umieszczone są w dwóch rzędach, jeden nad drugim.

2. Tablice motocyklowe są odmiany dwurzędowej.

§ 17. 1. Tablice zwyczajne prywatne przeznaczone są do oznaczania dopuszczonych do ruchu na drogach pojazdów należących do osób fizycznych, które mają obywatelstwo polskie i miejsce stałego pobytu w Polskiej Rzeczypospolitej Ludowej, oraz pojazdów należących do jednostek gospodarki nie społecznej. Tablice te przeznaczone są również do oznaczania dopuszczonych do ruchu na drogach pojazdów należących do cudzoziemców posiadających kartę stałego pobytu w Polskiej Rzeczypospolitej Ludowej.

2. Tablice zwyczajne państwowe przeznaczone są do oznaczania dopuszczonych do ruchu na drogach pojazdów należących do jednostek gospodarki społecznej.

3. Tablice próbne przeznaczone są do oznaczania dopuszczonych do ruchu na drogach pojazdów należących do jednostek gospodarki uspołecznionej, eksploatowanych w ramach badań i prób przeprowadzanych przez właściwe przedsiębiorstwa produkcyjne lub powołane do tego placówki naukowo-badawcze.

4. Tablice cudzoziemskie przeznaczone są do oznaczania dopuszczonych do ruchu na drogach pojazdów należących do cudzoziemców nie mających karty stałego pobytu w Polskiej Rzeczypospolitej Ludowej oraz do zagranicznych osób prawnych innych niż wymienione w ust. 5.

5. Tablice dyplomatyczne przeznaczone są do oznaczania dopuszczonych do ruchu na drogach pojazdów należących do przedstawicielstw dyplomatycznych, urzędów konsularnych i misji specjalnych państw obcych oraz organizacji międzynarodowych, jak również ich personelu, korzystających z przywilejów i immunitetów dyplomatycznych lub konsularnych na mocy ustaw, umów bądź powszechnie uznanych zwyczajów międzynarodowych lub na zasadzie wzajemności.

6. Tablice tymczasowe przeznaczone są do oznaczania pojazdów czasowo dopuszczonych do ruchu na drogach i służą do umożliwienia ich przejazdu z miejsca zakupu lub odbioru do miejsca zamieszkania lub siedzib ich właścicieli, do umożliwienia ich wyjazdu lub wywozu za granicę oraz umożliwienia innych uzasadnionych przejazdów, np. związanych z koniecznością dokonania przeglądu technicznego lub naprawy.

§ 18. Poszczególne litery i cyfry numerów rejestracyjnych pełnią następujące funkcje:

1) na tablicach zwyczajnych:

a) prywatnych: dwie pierwsze litery stanowią wyróżnik województwa, trzecia litera i cztery cyfry

określają kolejność w ramach przedziału od 0001 do 9999, stanowiącego pojemność rejestracyjną,

b) państwowych: dwie pierwsze litery stanowią wyróżnik województwa, trzecia litera i trzy cyfry określają kolejność w ramach przedziału od 001 do 999, które wraz z ostatnią literą pełniącą funkcję wyróżnika przynależności pojazdu stanowią pojemność rejestracyjną.

2) na tablicach próbnych i cudzoziemskich: pierwsza litera, którą na tablicach próbnych jest litera X, a na cudzoziemskich — litera L, pełni funkcję wyróżnika rodzaju tablicy, dwie pozostałe stanowią wyróżnik województwa, cztery cyfry określają kolejność w ramach przedziału od 0001 do 9999, stanowiącego pojemność rejestracyjną.

3) na tablicach dyplomatycznych: dwie litery stanowią wyróżnik rodzaju tablicy oraz województwa, pięć cyfr określa kolejność w ramach przedziału od 00001 do 99999, stanowiącego pojemność rejestracyjną.

4) na tablicach tymczasowych: litera pełni funkcję wyróżnika rodzaju tablicy, litera i pierwsza cyfra stanowią wyróżnik województwa, sześć cyfr określa kolejność w ramach przedziału od 000001 do 999999 stanowiącego pojemność rejestracyjną.

§ 19. Numery rejestracyjne tworzone są ze zbioru następujących 25 liter: A, B, C, D, E, F, G, H, I, J, K, L, M, N, O, P, R, S, T, U, V, W, X, Y i Z, z wyjątkiem pełniącej funkcję wyróżnika przynależności pojazdu na tablicach zwyczajnych państwowych jednej z następujących liter: A, I, J, L, M, O, T i W.

§ 20. Ustala się następujące wyróżniki województw na tablicach oraz przedziały liczbowe numerów rejestracyjnych na tablicach tymczasowych:

Lp.	Województwo	Wyróżniki województw na tablicach rejestracyjnych, z wyjątkiem tablic tymczasowych	Wyróżniki województw i numery rejestracyjne na tablicach tymczasowych
1	2	3	4
1	stołeczne warszawskie	WA WS WI WU WG WF	od A 000001 do A 499999
2	białkopodlaskie	BP BA BS	od A 500000 do A 999999
3	białostockie	BK BT BI	od B 000001 do B 499999
4	bielskie	BB BL BO	od B 500000 do B 999999
5	bydgoskie	BY BG BD BC	od C 000001 do C 499999
6	chełmskie	CH CM CU	od C 500000 do C 999999
7	ciechanowskie	CF CN CA	od D 000001 do D 499999
8	cząstochowskie	CZ CE CO	od D 500000 do D 999999
9	ehłaskie	EL EG EB	od E 000001 do E 499999
10	gdańskie	GD GK GA GN	od E 500000 do E 999999
11	gorzowskie	GO GW GR	od F 000001 do F 499999
12	jeleniogórskie	JG JE JA	od F 500000 do F 999999
13	kalfskie	KL KZ KP	od G 000001 do G 499999
14	katowickie	KA KT KB KC KD	od G 500000 do G 999999
15	kieleckie	KI KE KI	od H 000001 do H 499999
16	kominięskie	KN KM KN	od H 500000 do H 999999
17	koszalińskie	KO KG KY	od I 000001 do I 499999

1	2	3	4
18	miejskie krakowskie	KR KK KW KV	od I 500000 do I 999999
19	krośnińskie	KS KU KH	od J 000001 do J 499999
20	legnickie	LG LC LI	od J 500000 do J 999999
21	leszczyńskie	LE LS LN	od K 000001 do K 499999
22	lubelskie	LU LL LB	od K 500000 do K 999999
23	łomżyńskie	LO LM LA	od L 000001 do L 499999
24	miejskie łódzkie	LD LZ LF LW	od L 500000 do L 999999
25	nowosądeckie	NS NO NA	od M 000001 do M 499999
26	olsztyńskie	OL ON OT	od M 500000 do M 999999
27	opolskie	OP OE OD	od N 000001 do N 499999
28	ostrołęckie	OS OK OR	od N 500000 do N 999999
29	pilskie	PI PA PY	od O 000001 do O 499999
30	piotrkowskie	PT PK PU	od O 500000 do O 999999
31	płockie	PL PC PB	od P 000001 do P 499999
32	poznańskie	PO PN PZ PW	od P 500000 do P 999999
33	przemyskie	PR PM PE	od R 000001 do R 499999
34	radomskie	RA RO RD	od R 500000 do R 999999
35	rzeszowskie	RZ RE RW	od S 000001 do S 499999
36	siedleckie	SE SD ST	od S 500000 do S 999999
37	sieradzkie	SI SA SB	od T 000001 do T 499999
38	skiermiewickie	SK SN SF	od T 500000 do T 999999
39	słupskie	SL SP SG	od U 000001 do U 499999
40	suwalskie	SU SW SO	od U 500000 do U 999999
41	szczecińskie	SZ SC SM	od V 000001 do V 499999
42	tarnobrzeskie	TC TB TE	od V 500000 do V 999999
43	tarnowskie	TA TN TW	od W 000001 do W 499999
44	toruńskie	TO TU TY	od W 500000 do W 999999
45	wałbrzyskie	WB WY WH	od X 000001 do X 499999
46	włocławskie	WL WK WE	od X 500000 do X 999999
47	wrocławskie	WR WO WC WW	od Y 000001 do Y 499999
48	zamojskie	ZA ZM ZC	od Y 500000 do Y 999999
49	zielonogórskie	ZG ZE ZN	od Z 000001 do Z 499999

§ 21. 1. Na pojazdach umieszcza się tablice z przodu i z tyłu, z wyjątkiem przyczep, motocykli i ciągników rolniczych, na których tablice umieszcza się tylko z tyłu.

2. Z przodu pojazdu umieszcza się wyłącznie tablicę odmiany jednorzędowej.

3. Z tyłu pojazdu umieszcza się tablicę takiej odmiany, której zamocowanie i oświetlenie — odpowiednio do jego konstrukcji — będzie dogodniejsze i korzystniejsze.

4. Na przednim błotniku motocykla wykonuje się identyczny pod względem treści, rozmiarów oraz kształtów liter i cyfr numer rejestracyjny, stanowiący jednorzędowy odpowiednik numeru rejestracyjnego uwidocznionego na tablicy. Numer rejestracyjny wykonuje się

w taki sposób, aby umożliwić jego odczytanie z miejsca położonego po prawej stronie pojazdu.

5. Z tyłu przyczepy motocyklowej wykonuje się numer rejestracyjny w układzie dwurzędowym w sposób identyczny pod względem treści, rozmiarów oraz kształtów liter i cyfr z numerem uwidocznionym na tablicy motocykla, a także z zachowaniem tych samych barw.

6. Jeżeli pojazd nie ma specjalnego miejsca do umocowania tablic, to przednią i tylną tablicę umieszcza się w środku szerokości pojazdu, a gdyby to utrudniało jego eksploatację lub ograniczało widoczność tablicy — po lewej stronie pojazdu.

7. Widoczne od zewnątrz elementy służące do umocowania tablic na pojeździe, jak śruby, nakrętki, podkładki itp., jeżeli nie uczynią tego wytwórcia tablic, należy pokryć farbą o barwie tła tablicy.

§ 22. 1. Samochód ciężarowy samowyladowniczy (przyczepa samowyladownicza) powinien być zaopatrzony oprócz tablic w numery rejestracyjne, namalowane na tyle nadwozia białą farbą lub farbą o barwie kontrastowej w stosunku do tła nadwozia, tej samej treści co litery i cyfry na tablicach rejestracyjnych zwyczajnych. Przepis nie dotyczy samochodów (przyczep), które nie mają z tyłu burty mającej postać płaszczyzny.

2. Numery namalowane na tyle nadwozia powinny mieć taki sam układ i zbliżony kształt liter i cyfr jak numery uwidocznione na tablicy rejestracyjnej jednorzędowej. Długość rzędu namalowanych numerów powinna wynosić 140—150 cm, wysokość 25 cm, a szerokość kreski $\sqrt{\quad}$ 4,5 cm

3. Pojazd, w stosunku do którego naczelnik gminy dopuszczający do ruchu na drogach określił — na podstawie art. 17 ust. 5 ustawy — indywidualną dopuszczalną prędkość jazdy, powinien być oznaczony na tyle nadwozia znakiem „ograniczona prędkość”, którego wzór stanowi załącznik nr 4 do rozporządzenia, łącznie z kształtami i wymiarami cyfr, których wzory stanowią załączniki nr 4a i 4b do rozporządzenia.

§ 23. Oznaczanie pojazdów (§ 21 i 22), utrzymywanie tablic w należyłym stanie i zapewnienie dobrej czytelności umieszczonym na nich numerom rejestracyjnym (art. 49 ust. 1 pkt 2 i 3 ustawy) jest obowiązkiem właścicieli pojazdów.

§ 24. Pojazdy nowo zakupione w kraju bądź rejestrowane w kraju, w razie wyjazdu drogowego za granicę na stałe, powinny być zaopatrzone w tablice rejestracyjne tymczasowe.

Rozdział 5

Tabliczka rowerowa.

§ 25. Dowodem zgłoszenia do rejestru i dopuszczenia motoroweru do ruchu na drogach (art. 58 ust. 9 ustawy) jest tabliczka rowerowa, której wzór stanowi załącznik nr 5 do rozporządzenia, oraz potwierdzenie zgłoszenia motoroweru do rejestru, którego wzór stanowi załącznik nr 6 do rozporządzenia.

§ 26. 1. Poszczególne litery i cyfry na tabliczce rowerowej pełnią następujące funkcje: dwie pierwsze litery oznaczają wyróżnik województwa, a trzecia litera i cztery cyfry określają kolejność w ramach przedziału od 0001 do 9999, stanowiącego pojemność rejestracyjną.

2. Zestawy numerów dla tabliczek rowerowych tworzy się według zasad określonych dla tablic rejestracyjnych zwyczajnych prywatnych (§ 18—20).

Rozdział 6

Inne oznaczenia pojazdów.

§ 27. 1. Pojazdy zarejestrowane w kraju, które mają być używane poza jego granicami w ruchu międzynarodowym, powinny być dodatkowo zaopatrzone (art. 48 ustawy) w znak z literami „PL” przynależności państwowej.

2. Znak przynależności państwowej stosuje się w postaci tabliczki lub plakietki. Wzór znaku z literami „PL” stanowi załącznik nr 7 do rozporządzenia.

3. Tabliczkę lub plakietkę z literami „PL” umieszcza się z tyłu pojazdu po prawej stronie tablicy rejestracyjnej, a gdy to nie jest możliwe — nad lub pod tablicą rejestracyjną. Tabliczkę (plakietkę) umieszcza się w takiej odległości od tablicy rejestracyjnej, aby nie wpły-

wała ujemnie na widoczność tablicy i czytelność numeru rejestracyjnego.

4. Dopuszcza się umieszczenie tabliczki (plakietki) z literami „PL” na tylnej szybie samochodu osobowego w prawym dolnym rogu, pod warunkiem że będzie zapewniona wystarczająca widoczność znaku i czytelność liter.

5. Przepis § 23 stosuje się odpowiednio do znaku z literami „PL” przynależności państwowej.

§ 28. 1. Pojazdy należące do przedstawicielstw dyplomatycznych państw obcych powinny być zaopatrzone w znak (tabliczkę, plakietkę) z literami „CD”, a pojazdy urzędów konsularnych — w taki sam znak z literami „CC”.

2. Znaki z literami „CD” i „CC” umieszcza się z tyłu pojazdu.

3. Wzory znaków z literami „CD” i „CC” stanowią załączniki nr 8a i 8b do rozporządzenia.

§ 29. 1. Pojazdy przeznaczone do nauki jazdy lub egzaminu powinny być wyposażone (art. 37 ust. 2 ustawy) w znak informujący o ich przeznaczeniu i sposobie używania. Wzór znaku stanowi załącznik nr 9 do rozporządzenia.

2. Znak (ust. 1) powinien być umieszczony z przodu i z tyłu pojazdu lub zespołu pojazdów — na wysokości od 60 do 180 cm od powierzchni jezdni, z wyjątkiem samochodów osobowych i motocykli. Samochody osobowe oznacza się przez umieszczenie na dachu, w położeniu pionowym, w środku, zamocowanej poprzecznie tablicy z dwustronnie wykonanym znakiem. Na motocyklu znak powinien znajdować się z tyłu pojazdu.

3. W warunkach niedostatecznej widoczności znak umieszczony na dachu lub z tyłu pojazdu powinien być oświetlony; nie dotyczy to znaku umieszczonego z tyłu pojazdu, jeżeli wykonany jest z materiału odblaskowego.

§ 30. 1. Pojazdy przeznaczone do przewozu dzieci do szkół i przedszkoli powinny być wyposażone (art. 47 ust. 1 ustawy) w znak „uwaga dzieci”. Wzór znaku stanowi załącznik nr 10 do rozporządzenia.

2. Znak powinien być umieszczony z przodu i z tyłu pojazdu, możliwie blisko lewej płaszczyzny obrysu, na wysokości od 60 do 180 cm od powierzchni jezdni.

3. W warunkach niedostatecznej widoczności znak umieszczony z tyłu powinien być oświetlony, chyba że wykonany jest z materiału odblaskowego. Znak umieszczony z przodu powinien być nieodblaskowy.

§ 31. 1. Pojazdy zaopatrzone w tablice rejestracyjne próbne, eksploatowane w ramach badań i prób, w toku których sposób ich poruszania się lub zewnętrzne wyposażenie mogą być nietypowe, powinny być zaopatrzone (art. 17 ust. 3 ustawy) w znak „jazda próbna”. Wzór znaku stanowi załącznik nr 11 do rozporządzenia.

2. Znak (ust. 1) powinien być umieszczony z przodu i z tyłu pojazdu, bezpośrednio nad lub pod tablicą rejestracyjną.

3. W warunkach niedostatecznej widoczności znak powinien być oświetlony, chyba że wykonany jest z materiału odblaskowego.

Rozdział 7

Przepis końcowy.

§ 32. Rozporządzenie wchodzi w życie z dniem ogłoszenia.

Minister Komunikacji: *J. Kamiński*

Załączniki do rozporządzenia Ministra Komunikacji z dnia 29 grudnia 1983 r. (poz. 2)

Załącznik nr 1

- 2 -

- 1 -
68 mm

DOWÓD REJESTRACYJNY POJAZDU

Numer rejestracyjny

Identyfikator

marka	typ, model	rodzaj
rodzaj nadwozia	przeznaczenie	barwa nadwozia
nr podwozia — nadwozia	numer silnika	pojemność silnika
masa własna	dopuszczalna ładowność	liczba miejsc

dopuszczalna masa całkowita	dopuszczalna całkowita masa ciągnika przyczepy	największy nacisk osi	rok produkcji
-----------------------------	--	-----------------------	---------------

właściciel pojazdu. adres

adres garażowania

(pieczęć wystawiającego) Seria nr

98 mm

Data pierwszej rejestracji

m.p.	Następny termin badania	
	Data 19 r. (podpis)

m.p.	Następny termin badania	
	Data 19 r. (podpis)

m.p.	Następny termin badania	
	Data 19 r. (podpis)

m.p.	Następny termin badania	
	Data 19 r. (podpis)

- 3 -

m.p.	Następny termin badania	
	Data 19 r. (podpis)

m.p.	Następny termin badania	
	Data 19 r. (podpis)

Zmiany:

nr rejestracyjnego — na nr:

nr silnika — na nr:

nr podwozia — nadwozia — na nr:

adresu właściciela:

barwy nadwozia:

- 4 -

Adnotacje urzędowe:

.....

Poniesienie:
Wszelkie zmiany danych w dowodzie rejestracyjnym pojazdu, jego zbycie, utratę (lub skasowanie) właściciel obowiązany jest zgłosić, na podstawie art. 60 ust. 2 ustawy z dnia 1 lutego 1983 r. — Prawo o ruchu drogowym (Dz. U. Nr 6, poz. 35), w ciągu 30 dni organowi, który wydał dowód.

TABLICA REJESTRACYJNA ZWYCZAJNA PRYWATNA SAMOCHODOWA JEDNORZĘDOWA

Załącznik nr 2a

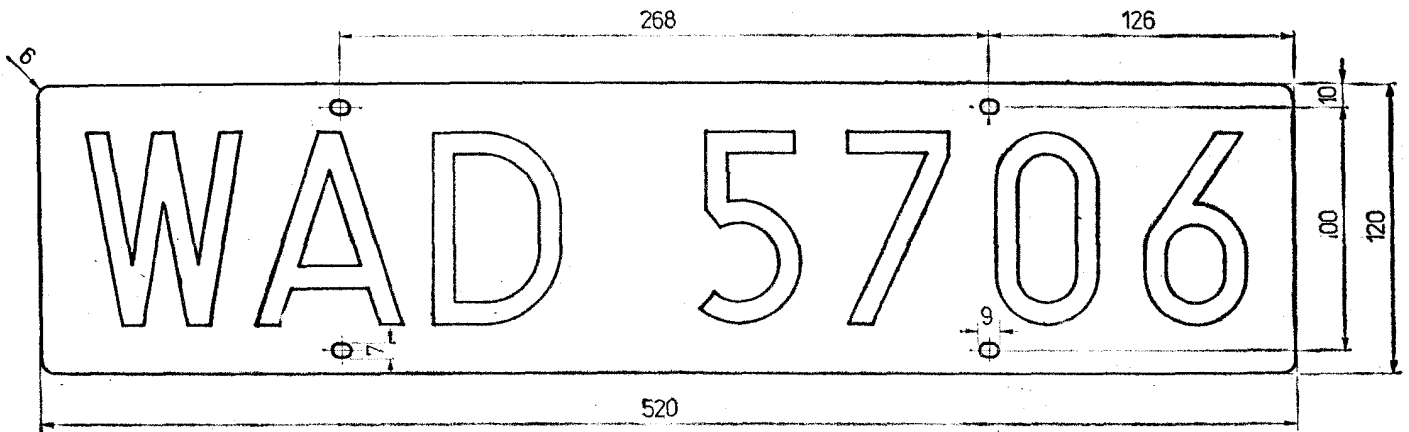

Barwy: tła — czarna, numeru — biała.

TABLICA REJESTRACYJNA ZWYCZAJNA PRYWATNA SAMOCHODOWA DWURZĘDOWA

Załącznik nr 2b

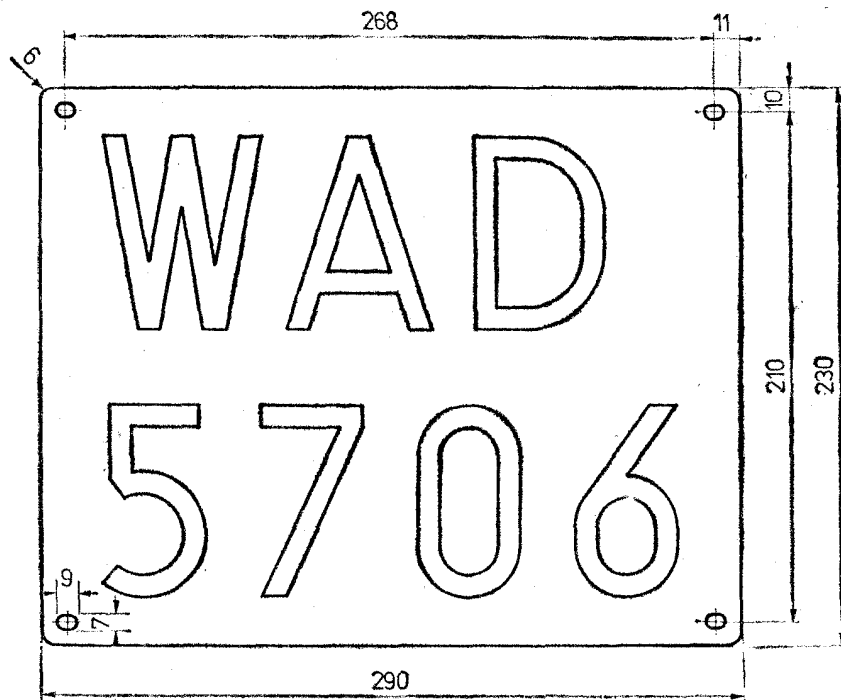

Barwy: tła — czarna, numeru — biała.

TABLICA REJESTRACYJNA ZWYCZAJNA PRYWATNA MOTOCYKLOWA

Załącznik nr 2c

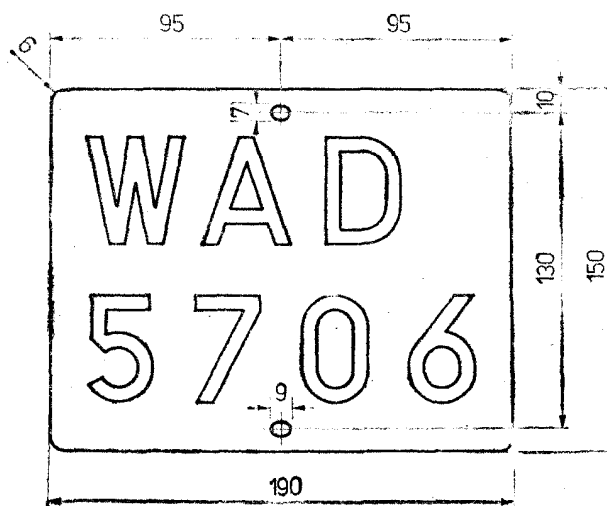

Barwy: tła — czarna, numeru — biała.

TABLICA REJESTRACYJNA ZWYCZAJNA PAŃSTWOWA SAMOCHODOWA JEDNORZĘDOWA Załącznik nr 2d

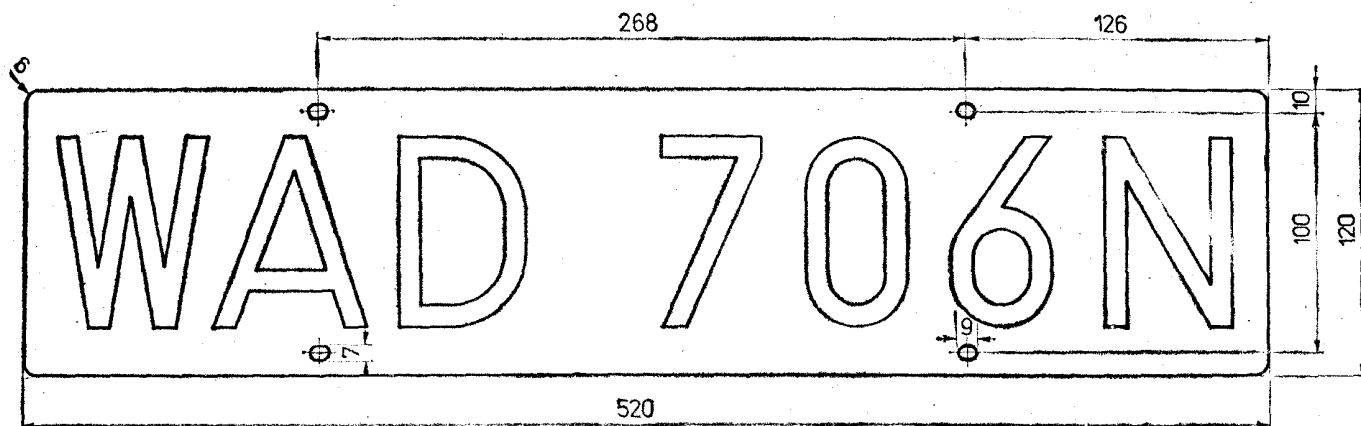

Barwy: tła — czarna, numeru — biała.

TABLICA REJESTRACYJNA ZWYCZAJNA PAŃSTWOWA SAMOCHODOWA DWURZĘDOWA Załącznik nr 2e

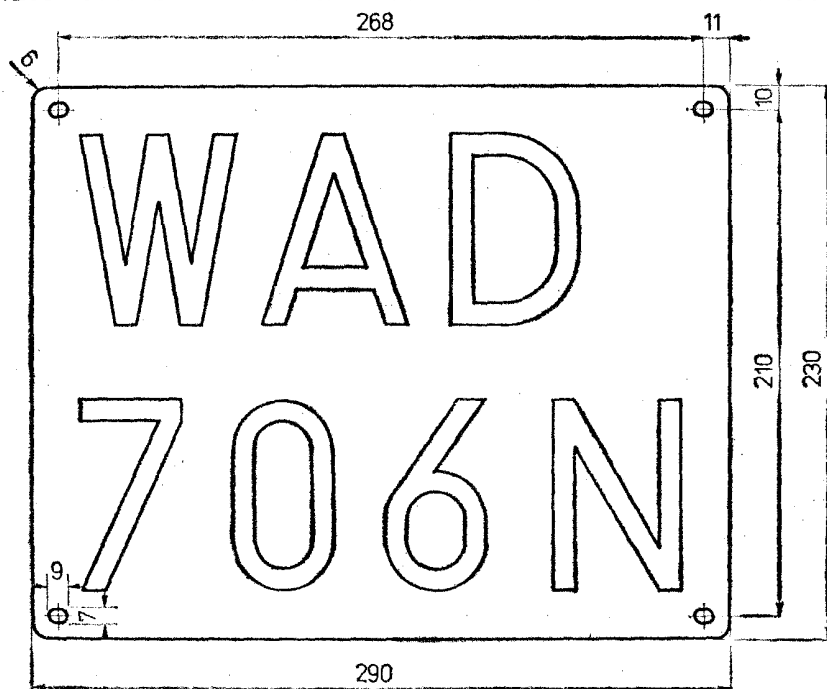

Barwy: tła — czarna, numeru — biała.

TABLICA REJESTRACYJNA ZWYCZAJNA PAŃSTWOWA MOTOCYKLOWA Załącznik nr 2f

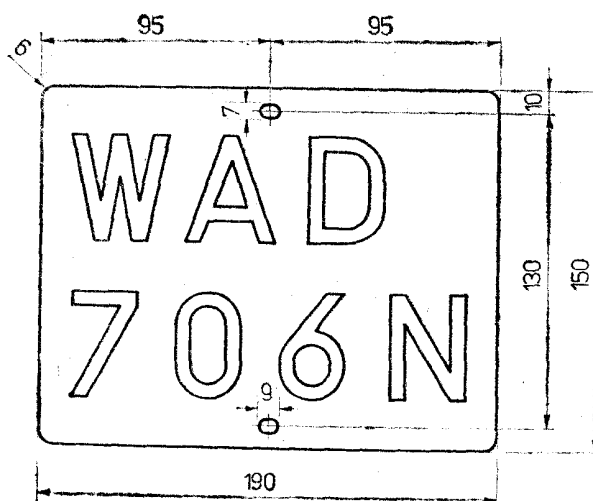

Barwy: tła — czarna, numeru — biała.

TABLICA REJESTRACYJNA PRÓBNA SAMOCHODOWA JEDNORZĘDOWA

Załącznik nr 2g

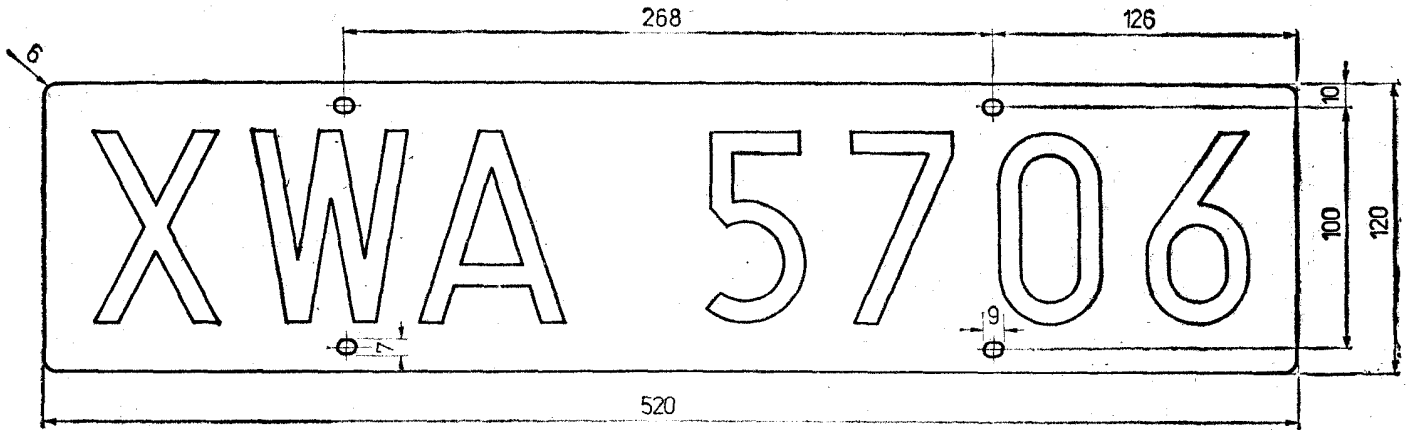

Barwy: tła — czerwona, numeru — biała.

TABLICA REJESTRACYJNA PRÓBNA SAMOCHODOWA DWURZĘDOWA

Załącznik nr 2h

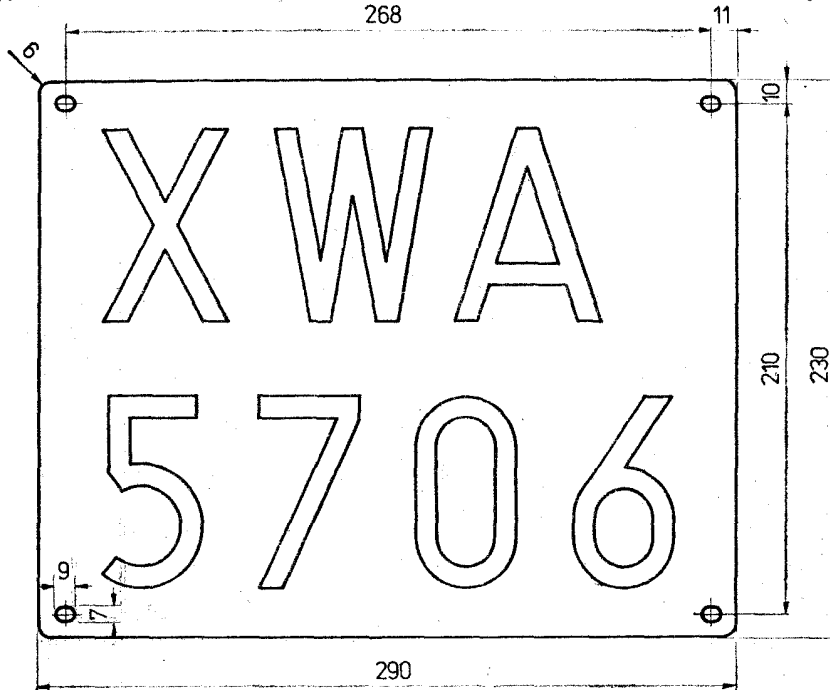

Barwy: tła — czerwona, numeru — biała.

TABLICA REJESTRACYJNA PRÓBNA MOTOCYKLOWA

Załącznik nr 2i

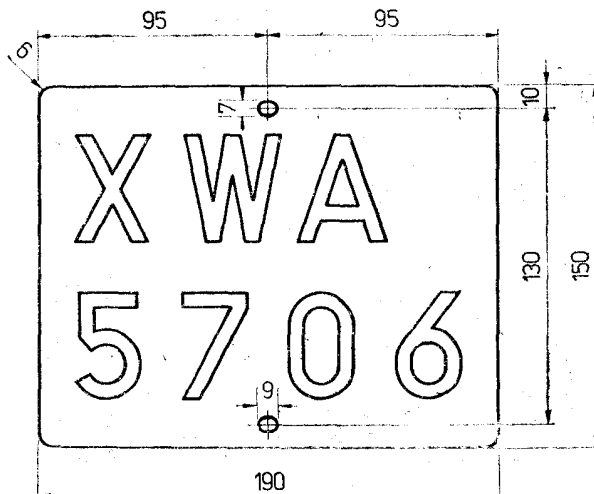

Barwy: tła — czerwona, numeru — biała.

TABLICA REJESTRACYJNA CUDZOZIEMSKA SAMOCHODOWA JEDNORZĘDOWA

Załącznik nr 2j

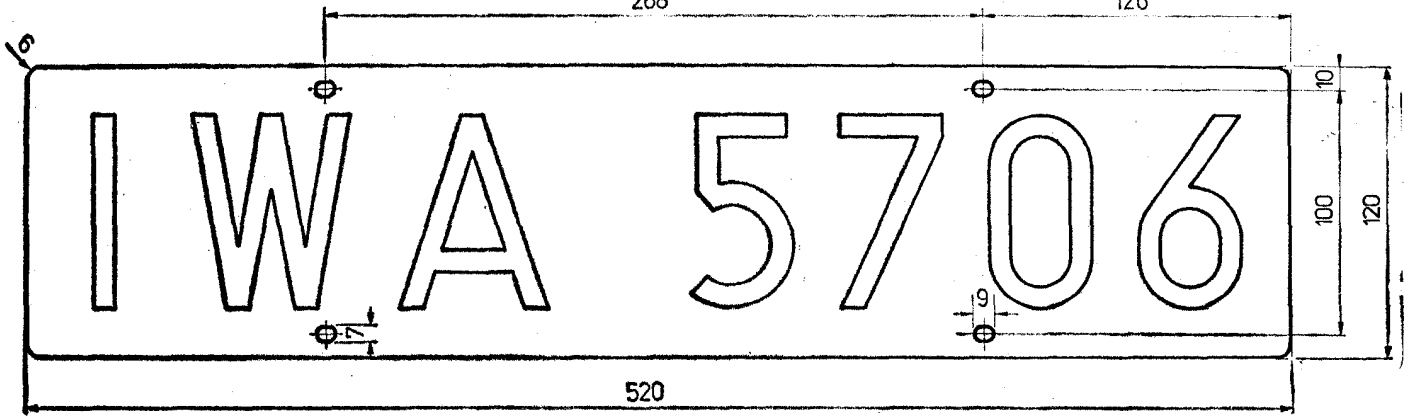

Barwy: tła — zielona, numeru — biała.

TABLICA REJESTRACYJNA CUDZOZIEMSKA SAMOCHODOWA DWURZĘDOWA

Załącznik nr 2k

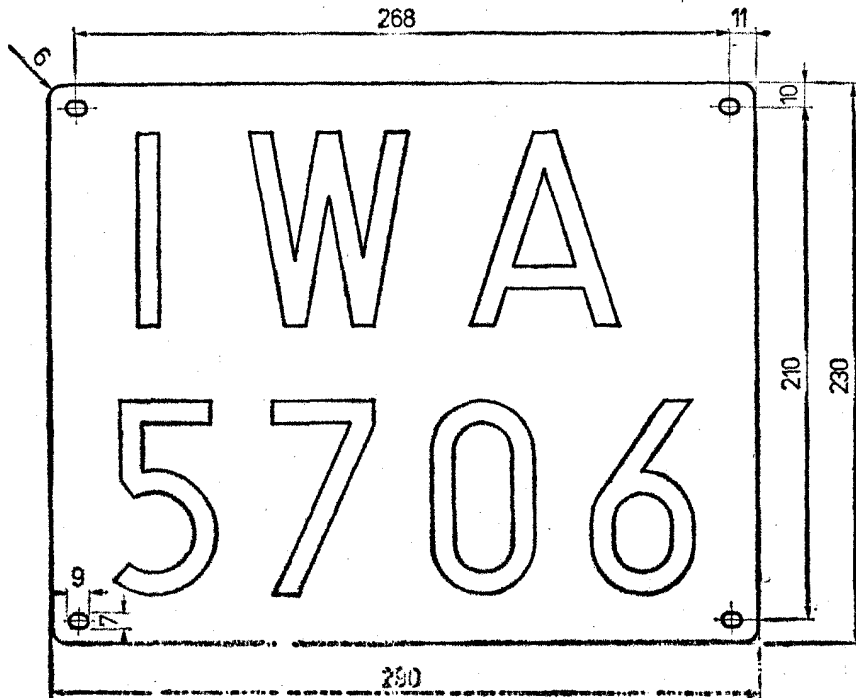

Barwy: tła — zielona, numeru — biała.

TABLICA REJESTRACYJNA CUDZOZIEMSKA MOTOCYKLOWA

Załącznik nr 2l

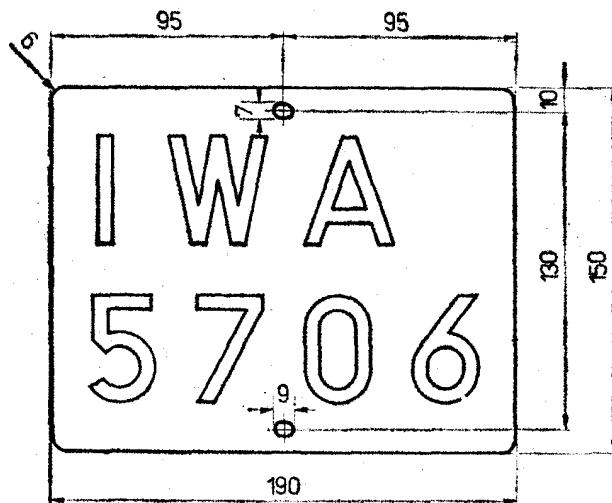

Barwy: tła — zielona, numeru — biała.

Załącznik nr 2a

TABLICA REJESTRACYJNA DYPLOMATYCZNA SAMOCHODOWA JEDNORZĘDOWA

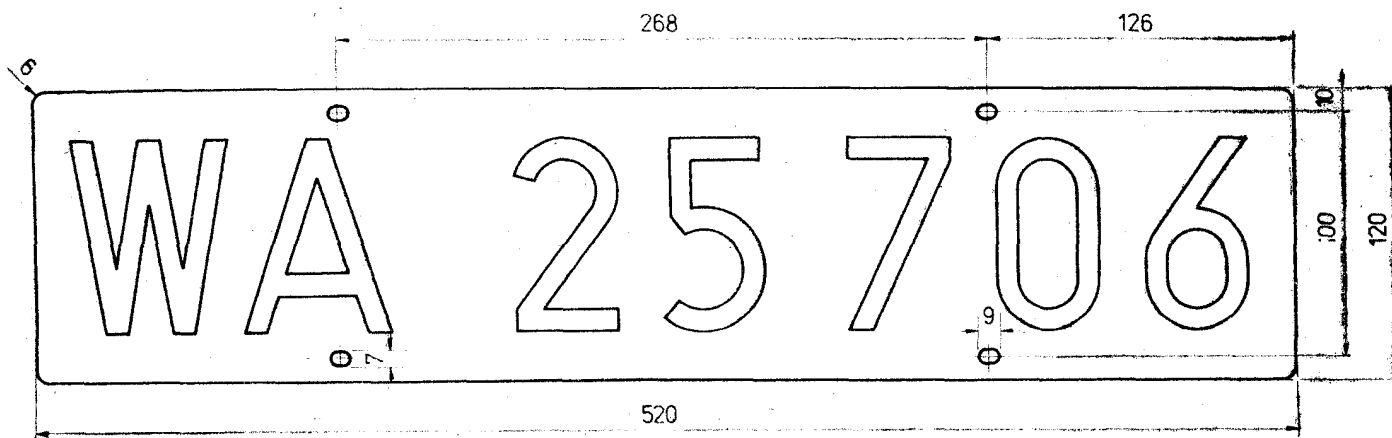

Barwy: tła — niebieska, numeru — biała.

Załącznik nr 2a

TABLICA REJESTRACYJNA DYPLOMATYCZNA SAMOCHODOWA DWURZĘDOWA

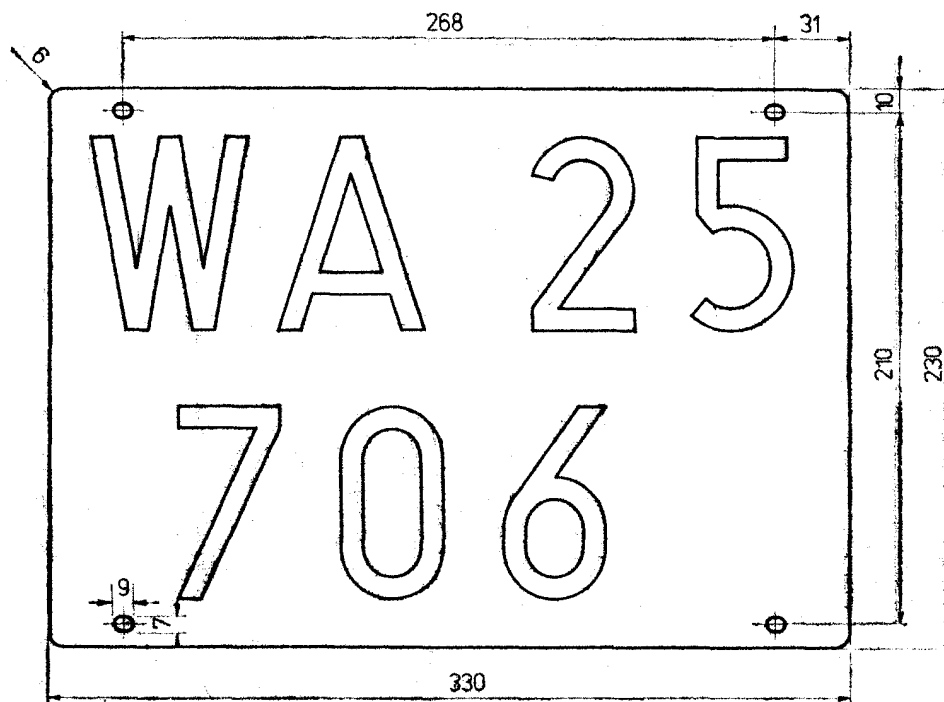

Barwy: tła — niebieska, numeru — biała.

Załącznik nr 2a

TABLICA REJESTRACYJNA TYMCZASOWA SAMOCHODOWA JEDNORZĘDOWA

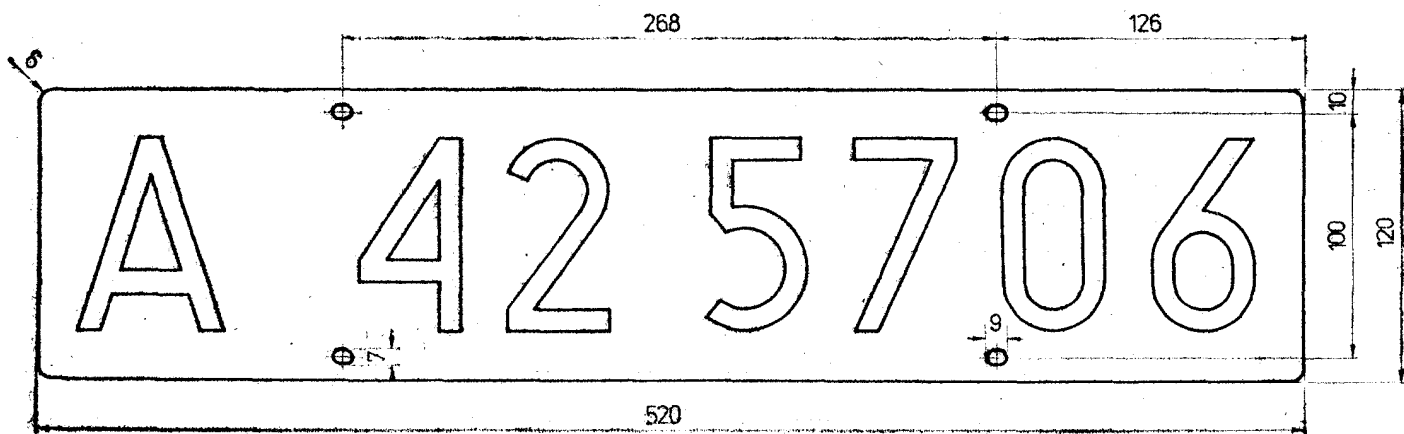

Barwy: tła — czarna, numeru — żółta.

TABLICA REJESTRACYJNA TYMCZASOWA SAMOCHODOWA DWURZĘDOWA Załącznik nr 2p
268

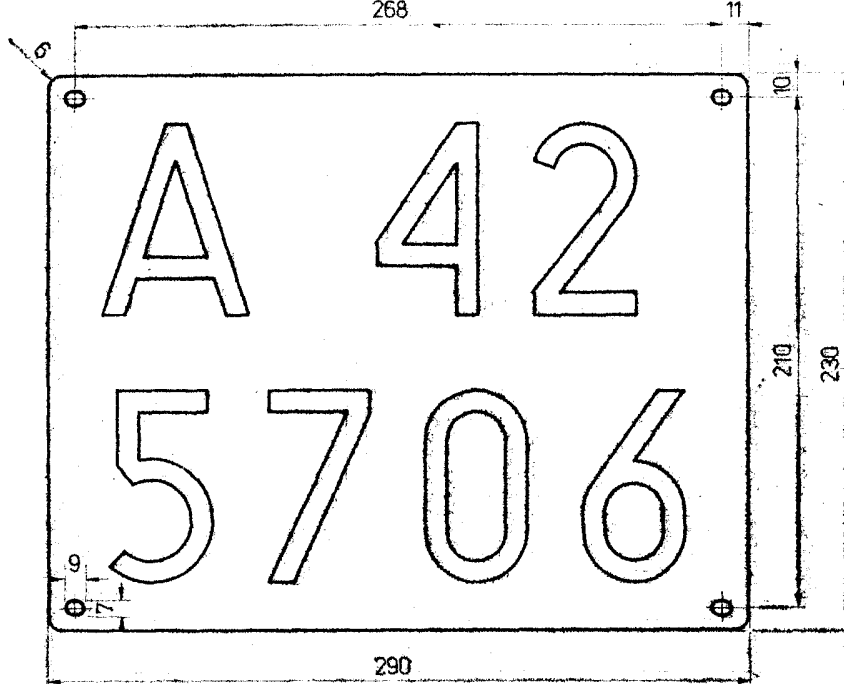

Barwy: tła — czarna, numeru — żółta.

TABLICA REJESTRACYJNA TYMCZASOWA MOTOCYKLOWA Załącznik nr 2r
95

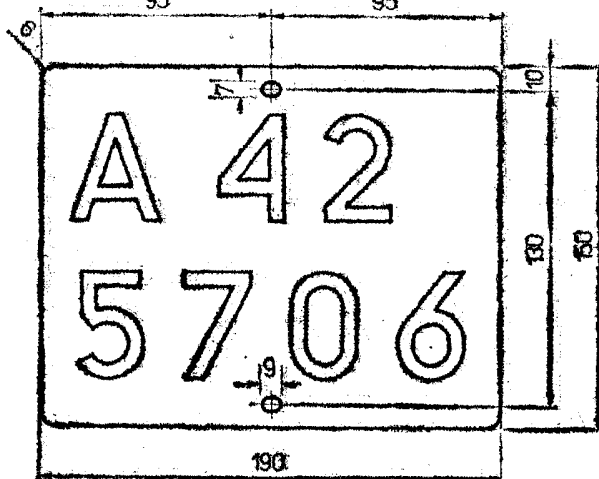

Barwy: tła — czarna, numeru — żółta.

Załącznik nr 3

(strona czołowa)

(pieczęć wystawiającego)	
POZWOLENIE CZASOWE	
na dopuszczenie pojazdu do	
ruchu na drogach publicznych	numer
ważne do dnia	
rodzaj pojazdu	marka
nr silnika	nr podwozia
cel wydania pozwolenia	
właściciel pojazdu	
i jego adres	
m.p.	
dnia	t.
(podpis)	

(strona odwrotna)

ADNOTACJE URZĘDOWE I ZASTRZEŻENIA
Pouczenie: Korzystanie z pozwolenia czasowego dozwolone jest tylko w zakresie i na warunkach w nim wyszczególnionych.

Załącznik nr 4

ZNAK „OGRANICZONA PRĘDKOŚĆ”.

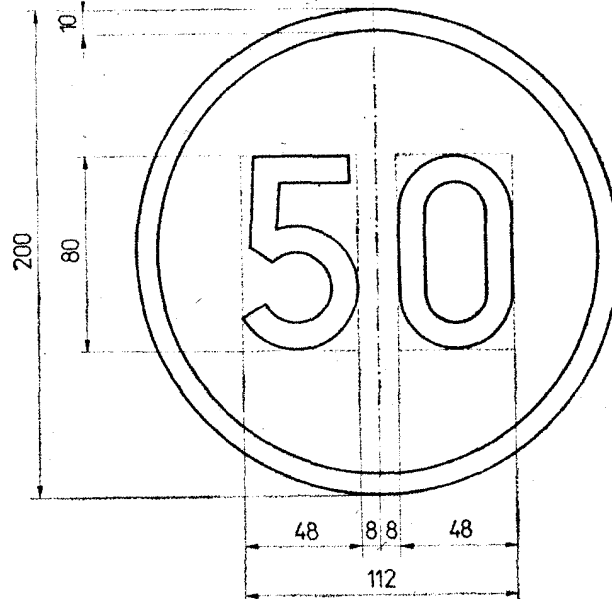

Barwy: tła — biała, symbolu — czarna, obrzeża — czerwona.

Załącznik nr 4a

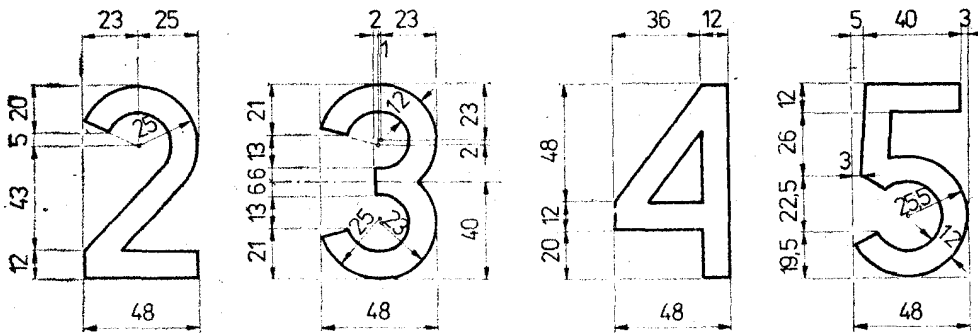

Załącznik nr 4b

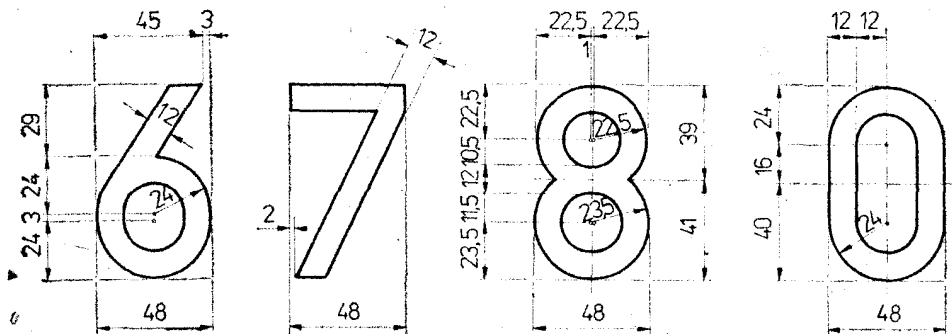

Załącznik nr 5

TABLICZKA ROWEROWA

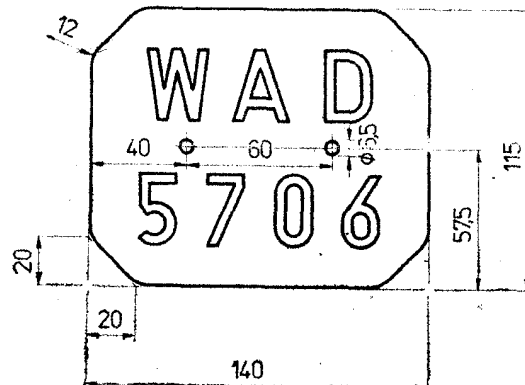

Barwy: tła — zielona, liter i cyfr — biała.

(strona czołowa)

początek urzędu gminy*) (miejskiego*) (dzielnicowego?)

**POTWIERDZENIE
ZGŁOSZENIA DO REJESTRU**

Nr

ważne do dnia 19... r.

rodzaj pojazdu

marka numer fabryczny

nazwisko (nazwa) właściciela pojazdu

(a d r e s)

wpisano do rejestru data:
wydano tabliczkę	nr
m.p. podpis
 stanowisko służbowe

(strona odwrotna)

Uwaga:
Kierujący motowozem jest obowiązany posiadać potwierdzenie przy sobie i okazywać je na żądanie organów kontroli drogowego.

*) niepotrzebne skreślić

Załącznik nr 7

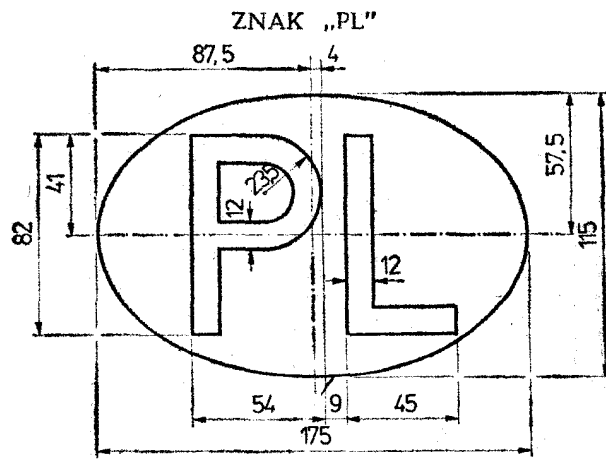

Barwy: tła — biała, liter — czarna.

Załącznik nr 8a

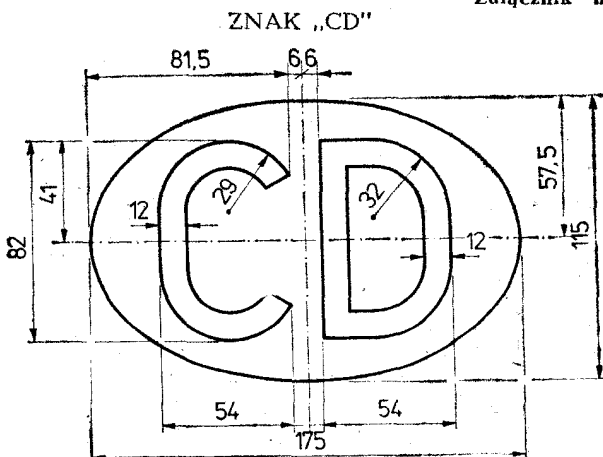

Barwy: tła — biała, liter — czarna.

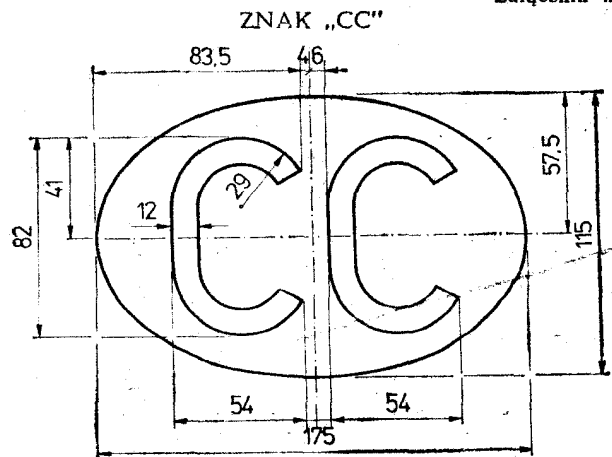

Barwy: tła — biała, liter — czarna.

Załącznik nr 8b

ZNAK „L”

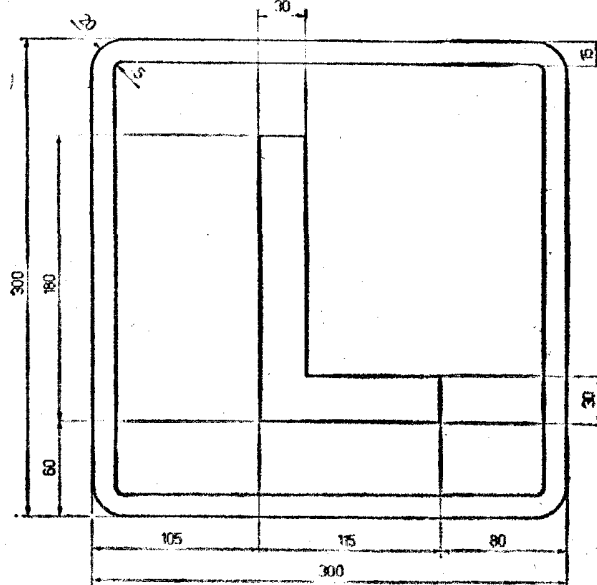

Barwy: tła — niebieska, liter i obrzeża — biała.

ZNAK „UWAGA DZIECI”

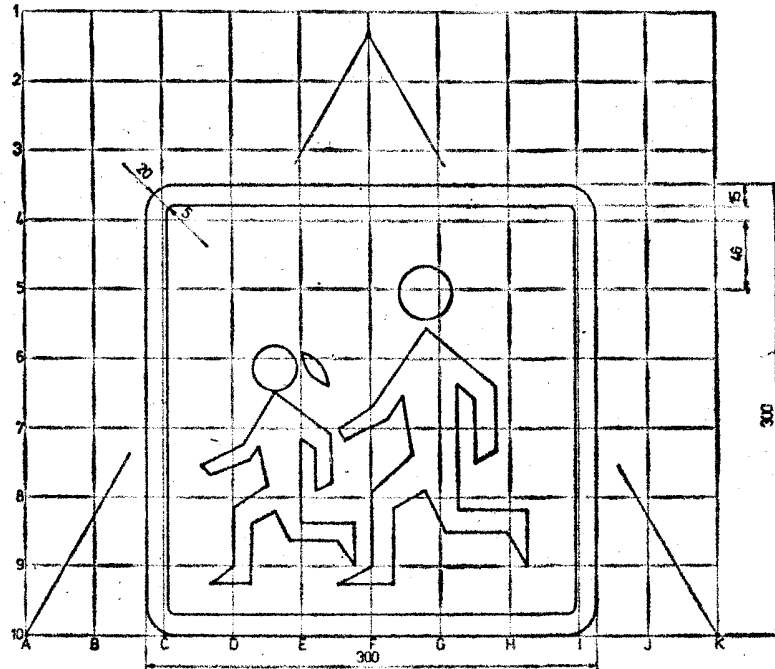

Barwy: tła — żółta, symbolu i obrzeża — czarna.

ZNAK „JAZDA PRÓBNA”

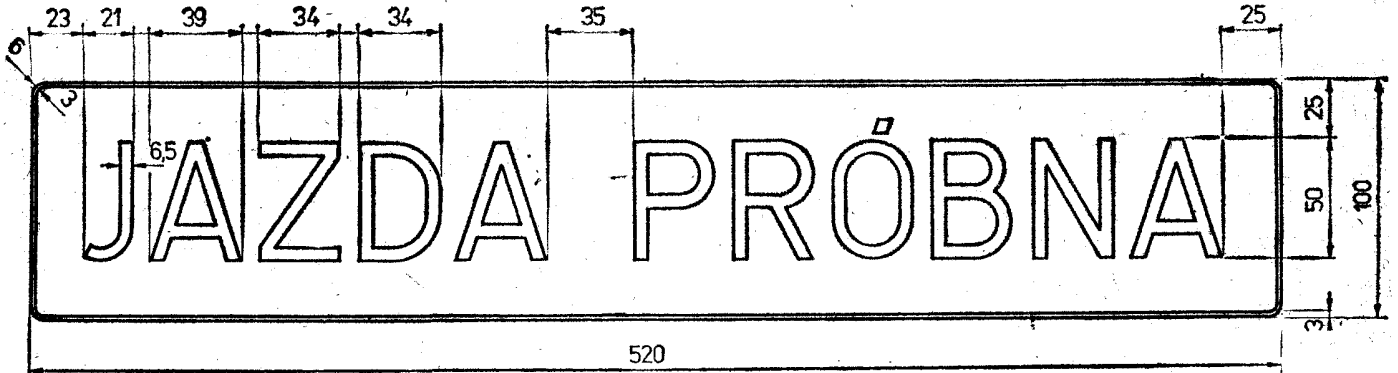

Barwy: tła — czerwona, liter i obrzeża — biała.